



### VISTOS:

1. La Ley N°19.886 de Bases sobre Contratos Administrativos de Suministro y Prestación de Servicios, y el Reglamento de dicha Ley contenido en el Decreto N°250 de 09 de marzo de 2004 del Ministerio de Hacienda y sus modificaciones posteriores.
2. Decreto Alcaldicio N°3364/811 del 28 de diciembre de 2018, que aprueba la Actualización del Manual Interno de Compras de la Municipalidad de Villa Alegre y sus Servicios Traspasados.
3. El Decreto Alcaldicio N°934 de fecha 29 de junio de 2021, mediante el cual asume funciones como alcalde, don Pablo Fuentes Vallejos.
4. Resolución Exenta N°4477/2022 del 19 de mayo de 2022, de la Subsecretaría de Desarrollo Regional y Administrativo, que aprueba el proyecto y distribuye recursos del Programa Mejoramiento Urbano y Equipamiento Comunal-Fondo de Emergencias Transitorio COVID-19 Comuna de Villa Alegre.
5. Decreto Alcaldicio N°936 del 5 de junio de 2023, el cual se Delega a contar del 6 de junio de 2023, firma de documentos bajo la fórmula "Por orden del Sr. Alcalde", en la Director Comunal de Planificación y en sus subrogantes o suplentes para autorizar y firmar las adquisiciones del municipio.
6. Las facultades que me confiere la Ley N°18.695, Orgánica Constitucional de Municipalidades y sus modificaciones posteriores.

### CONSIDERANDO:

1. Que, se requiere la ejecución de los proyectos "REPOSICIÓN ESPACIO PÚBLICO PASAJE CACIQUE LIUCURA, VILLA ALEGRE".
2. Que, cuenta con un presupuesto estimado de **\$59.997.689 (Cincuenta y nueve millones novecientos noventa y siete mil seiscientos ochenta y nueve pesos)**, IVA incluido, el cual se cargará al ítem presupuestario 215-31-02-004-215 "REPOSICIÓN ESPACIO PÚBLICO PASAJE CACIQUE LIUCURA, VILLA ALEGRE" según consta en el Certificado de Disponibilidad Presupuestaria N°345 entregado por el Jefe de Finanzas (S).
3. Que, existiendo recursos disponibles para efectuar las contrataciones y de conformidad a las disposiciones vigentes sobre la materia, es necesario realizar una licitación pública, a través del portal Mercado Público, con el objeto de ejecutar los proyectos señalados.
4. Que, la evaluación de las ofertas debe ser realizada por una comisión designada mediante Decreto Alcaldicio, la que deberá estar conformada por al menos 3 funcionarios públicos y excepcionalmente podrán considerarse personas ajenas a la administración como Honorarios, pero en una cantidad inferior, todos ellos sin conflictos de interés con los oferentes.
5. En la eventualidad que, al momento de la apertura electrónica uno o más de los integrantes de esta comisión evaluadora, manifestara conflictos de intereses, o presentara algún motivo ajeno a su voluntad, que le imposibilite participar de la evaluación, quedara inmediatamente al margen de dicha comisión, el que deberá ser reemplazado por los funcionarios que jerárquicamente lo reemplacen o subroguen. De proseguir con el conflicto de interés, será el Alcalde quien designe a través de un decreto a su reemplazo.
6. Que el numeral 7 del artículo 4° de la Ley N°20.730 Ley del Lobby establece: "Se considerarán sujetos pasivos de esta ley los integrantes de las Comisiones Evaluadoras formadas en el marco de la ley N°19.886, sólo en lo que respecta al ejercicio de dichas funciones y mientras integren esas Comisiones".
7. Que, por los Vistos y Considerandos expuestos, he resuelto dictar el siguiente:

### DECRETO:

Exento del Trámite  
de Registro

1. **APRUEBASE** las Bases, especificaciones técnicas y anexos de la Licitación Pública para la ejecución del proyecto "REPOSICIÓN ESPACIO PÚBLICO PASAJE CACIQUE LIUCURA, VILLA ALEGRE".
2. **PUBLÍQUESE** a través de la plataforma [www.mercadopublico.cl](http://www.mercadopublico.cl), el llamado Licitación Pública.
3. **NOMBRESE** la comisión de evaluación de ofertas, la que estará integrada por:
  - Sr(a). Yassna Puentes Vergara, Encargada Oficina de Personal y Remuneraciones, o quien la (o) subrogue.
  - Sr(a). José Bravo Gómez, Técnico SECPLAN, o quien la(o) subrogue.
  - Sr(a). Justo Castro González, Tesorero Municipal, o quien la(o) subrogue.
4. **REGÍSTRESE** en el sistema institucional del Lobby, a los miembros de la comisión de apertura y evaluación de ofertas de la Licitación Pública anteriormente individualizados.
5. **ESTABLÉZCASE** que la condición de sujetos pasivos de la "Ley del Lobby" de los integrantes de la referida Comisión, será sólo en lo que respecta al ejercicio de dichas funciones y mientras integren esta Comisión, es decir a contar de la fecha de apertura de las propuestas y hasta la fecha de adjudicación o deserción; conforme al Calendario Etapas y Plazos de la Ficha electrónica de la Licitación.



6. **IMPÚTESE** los gastos al ítem presupuestario 215-31-02-004-215 “**REPOSICIÓN ESPACIO PÚBLICO PASAJE CACIQUE LIUCURA, VILLA ALEGRE**”.

**ANÓTESE, COMUNÍQUESE Y DESE COPIA A LAS DIRECCIONES Y DEPARTAMENTOS QUE CORRESPONDAN, PUBLÍQUESE EN EL PORTAL MERCADO PÚBLICO.**



CLAUDIA BERRIOS NILO  
SECRETARIO MUNICIPAL  
MINISTRO DE FE



MARIA INES SOTO CERDA  
SECPLAN  
POR ORDEN DEL SEÑOR ALCALDE

MSC/CBN/JOF/ncm.  
DECRETO N° 358/ DE FECHA 10.07.2023



## BASES ADMINISTRATIVAS

**LICITACIÓN** : REPOSICIÓN ESPACIO PÚBLICO PASAJE CACIQUE LIUCURA, VILLA ALEGRE

**U. DE FINANCIAMIENTO** : SUBSECRETARIA DE DESARROLLO REGIONAL Y ADMINISTRATIVO, (SUBDERE).

### 1.- INDIVIDUALIZACIÓN MANDANTE Y UNIDAD TÉCNICA

#### 1.1.- MANDANTE

**NOMBRE** : I. Municipalidad de Villa Alegre.  
**DOMICILIO** : Avenida España N°196, Villa Alegre.  
**RUT** : 69.130.200-8.

#### 1.2.- UNIDAD TÉCNICA

**NOMBRE** : Dirección de Obras Municipales.  
**DOMICILIO** : Avenida España N°196, Villa Alegre.  
**RUT** : 69.130.200-8.  
**REPRESENTANTE** : Director de Obras Municipales (S).  
Sr. Javier Letelier Pizarro.  
**HORARIO DE ATENCIÓN** : De lunes a viernes de 8:30 hrs. a 14:00 hrs.

### 2.- GENERALIDADES

Las presentes bases norman el proceso de la propuesta pública que efectúa la Ilustre Municipalidad de Villa Alegre, donde el Municipio actúa como unidad técnica para contratar la ejecución de las siguientes obras:

Proyecto	Descripción
<b>REPOSICIÓN ESPACIO PÚBLICO PASAJE CACIQUE LIUCURA, VILLA ALEGRE</b>	MEJORAR LAS CONDICIONES DE INFRAESTRUCTURAS EXISTENTES, MEJORANDO ESPACIOS PÚBLICOS, INCORPORANDO MOBILIARIO URBANO INEXISTENTE, RECUPERANDO ESPACIOS SIGNIFICATIVOS PARA LA COMUNA, REEMPLAZANDO PAVIMENTOS DE ACERA ACTUALMENTE EN MAL ESTADO Y APORTANDO SEGURIDAD MEDIANTE LA INCORPORACIÓN DE VÍAS ACCESIBLES Y DEMARCACIÓN PODOTÁCTIL. SE CONSIDERA PARA EL REEMPLAZO DE ACERAS LOS REFUERZOS CORRESPONDIENTES EN ZONAS DE ACCESOS VEHICULARES, Y LOS DIFERENTES REBAJES DE SOLERAS, ADEMÁS DEL TRASPLANTE DE 3 ÁRBOLES LOS CUALES INTERFIEREN CON EL ACCESO VEHICULAR A ALGUNAS VIVIENDAS. SE CONTEMPLA COMO PAVIMENTOS DE ACABADO ADOQUÍN RECTO ROJO 40X40X3,8, CON ADORNOS EN ADOQUÍN BLANCO SEGÚN REFERENCIAS Y PLANIMETRÍA

En caso de haber cualquier discrepancia entre estas Bases Administrativas, los Contratos, las Especificaciones Técnicas y demás documentos, será facultad de la Municipalidad resolver tales discrepancias, en forma que mejor beneficie al proyecto.

### 3.- REQUISITOS PARA PRESENTARSE A LA PROPUESTA

Pondrán contratar con la Municipalidad las personas naturales, jurídicas o unión temporal de proveedores, que acrediten su situación financiera y técnica conforme lo disponga la ley 19.886 y el Reglamento de Compras.

Asimismo, será requisito para participar en la presente licitación el haber dado cumplimiento a las normas establecidas en la Ley 20.238 que modificó la Ley 19.886 sobre Compras Públicas, y estableció entre otras, la exclusión de aquellos que al momento de la presentación de la



oferta, de la formulación de la propuesta o de la suscripción de la convención, según se trate de licitaciones públicas, privadas o contratación directa, hayan sido condenados por prácticas antisindicales o infracción directa o infracción a los derechos fundamentales del trabajador, dentro de los dos años anteriores.

Las ofertas deberán ser realizadas en **valor neto** a través del portal [www.mercadopublico.cl](http://www.mercadopublico.cl). El sólo hecho de la presentación de la oferta significa el estudio, aceptación y adhesión por parte del proponente de las presentes Bases y de los antecedentes que la acompañan. Los oferentes deberán mantener vigentes sus ofertas durante 90 días corridos como mínimo desde la fecha de apertura de la licitación.

### 3.1.- REGISTRO CONTRATISTA

La Unidad técnica establece que los oferentes deberán estar inscritos el **Registro Municipal de Obras Mayores** o en cualquier registro Contratista **MINVU o MOP**.

### 3.2.- REGISTRO CHILECOMPRA

Al momento de la contratación, la inscripción en el Registro Nacional de Proveedores será verificada por funcionario de la Secretaria de Planificación, quienes corroboraran la calidad del proponente en el Registro, el que deberá estar "**HABIL**". En todo caso si el adjudicado no está inscrito o está inhábil, este tendrá un máximo de **10 días hábiles**, a contar de la adjudicación para regularizar su situación y firmar contrato.

### 4.- CARACTERÍSTICAS DEL CONTRATO

La ejecución de las obras materia de las presentes Bases se contratará a través del sistema de suma alzada, sin reajustes y su pago se hará en la forma indicada en el Número 22 de este instrumento. **La adjudicación del proyecto será a un solo oferente.**

Para los efectos anteriores, se entiende por suma alzada, la oferta a precio fijo en la que las cantidades de obra, cuya determinación corresponde al proponente, y los valores unitarios son inamovibles, sin que proceda, en consecuencia, pagar mayores obras ejecutadas, ni otorgar indemnización por concepto o motivo alguno, a no ser que en el transcurso de la ejecución de los trabajos, se originaran aumento de obras por modificación del proyecto u otros motivos, ajenos a la responsabilidad del contratista.

Por tanto, el precio del contrato comprende el total de la obra cuya ejecución se encomienda, asumiendo el contratista todos los riesgos e imponderables que signifiquen mayores costos en su ejecución, cualquiera sea su origen, naturaleza o procedencia e incluye, además, el valor de los aportes y derechos a los servicios respectivos, según corresponda, tributos, fletes, remuneraciones, imposiciones, costos de las garantías y, en general, el precio del contrato comprende todo gasto que irrogue o exija su cumplimiento, sea directo o indirecto.

Asimismo, se deberá tener presente que el valor de la obra no incluye ningún tipo de aporte reembolsable que deba efectuarse a las empresas de servicios eléctricos, agua potable y otros servicios que sean producto de la obra y, en consecuencia, dichos pagos serán de cargo del contratista adjudicado.

### 5.- NORMAS APLICABLES A LA EJECUCIÓN DE LA OBRA

La obra y/o equipamiento, deberá ejecutarse de acuerdo a los siguientes antecedentes y normas, según corresponda:

- a) Las presentes Bases Administrativas.
- b) Las Especificaciones Técnicas y los itemizados de partidas a ejecutar.
- c) Planos.
- d) Aclaraciones y modificaciones, si las hubiera.
- e) La Ley General de Urbanismo y Construcciones y su OGUC.



- f) Los documentos y antecedentes de la propuesta adjudicada, con las correcciones que hubiese efectuado la comisión de Licitación de la Unidad Técnica y el Mandante.
- g) La Legislación vigente relativa a tránsito, electrificación, etc.;
- h) Las Normas del Instituto Nacional de Normalización (INN).
- i) Las aclaraciones y modificaciones, si las hubiere.
- j) Los documentos y antecedentes de la propuesta adjudicada, con las correcciones que hubiese efectuado la comisión de Licitación de la Unidad Técnica y el Mandate.
- k) El contrato de obra, Decreto Alcaldicio y modificaciones si las hubiere.
- l) En general, todos los reglamentos, ordenanzas y normas que rigen las técnicas de construcción, la prevención social, el contrato de trabajadores y los demás aspectos que digan relación con el desarrollo de una obra de construcción o provisión de alguna especie, todos los cuales se entenderán plenamente conocidos por parte del proponente o contratista, según corresponda.
- m) D.S. N°75 Reglamento para contratos de obras públicas del Ministerio de Obras Públicas.
- n) La Ley N° 16.744 de 1968 establece normas sobre accidentes del trabajo y enfermedades profesionales y el Decreto 594 de las condiciones sanitarias y básicas del lugar de trabajo.
- o) Resolución Exento N°4477/2022 de fecha 19/05/2022 de la Subsecretaría de Desarrollo Regional y Administrativo que aprueba recursos para el proyecto "REPOSICIÓN ESPACIO PÚBLICO PASAJE CACIQUE LIUCURA, VILLA ALEGRE".

## 6.- DE LOS PLAZOS DE EJECUCIÓN

El plazo máximo de ejecución de las obras será de **90 días** corridos a contar de la fecha del acta de entrega de terreno **para cada línea licitada**. La Municipalidad hará **entrega del terreno** al contratista adjudicado, en un plazo no superior a **cinco días hábiles siguientes desde la entrega del expediente con todos los documentos de la adjudicación, contrato y su respectivo decreto aprobatorio** a la Dirección de Obras Municipales.

Lo anterior se hará efectivo siempre y cuando no se requiera de permiso de edificación, en ese caso, se realizará una paralización de obras hasta que se obtenga la aprobación del permiso.

De todos modos, el inicio de obra no podrá exceder a 5 días posteriores a la entrega de terreno.

En dicho plazo, las obras deberán estar terminadas, lo que implica estar en condiciones de entregarse al uso público, libres de escombros, excedentes u otros materiales que entorpezcan su uso.

En el caso de que la ejecución de obras nuevas, extraordinarias o la modificación de las proyectadas alteren los plazos de ejecución del contrato, se podrá aumentar el plazo a un nuevo programa de trabajo, previa autorización de la Inspección Técnica de Obra (ITO).

Se permitirá la paralización de obras y plazo en caso de que el proyecto materia de la licitación requiera el permiso, aprobación y/o revisiones de organismos externos, tales como Vialidad, DOH, EFE, Servicio de Salud, SEA, etc. Si lo anterior procede, la ITO será quien certifique dicha situación, y realizará el trámite administrativo correspondiente.

El adjudicado deberá ejecutar la obra según el plazo señalado en el anexo "Formulario Propuesta Económica".

## 7.- FINANCIAMIENTO

La ejecución del contrato estará totalmente financiada por la Ilustre Municipalidad de Villa Alegre, con fondos provenientes del Programa de Mejoramiento Urbano y Equipamiento Comunal, Línea Emergencia de la Subsecretaría de Desarrollo Regional y Administrativo, SUBDERE, según consta en las resoluciones indicadas en el punto N°5 de las presentes bases administrativas.

## 8.- PRESUPUESTO REFERENCIAL

El presupuesto de la obra es la siguiente:

Proyecto	Monto (impuesto incluido)
REPOSICIÓN ESPACIO PÚBLICO PASAJE CACIQUE LIUCURA, VILLA ALEGRE	\$ 59.997.689



El contrato será a suma alzada, sin intereses, ni reajustes de ningún tipo.

Los valores considerados en la propuesta deben incluir impuestos y gastos. Atendida la modalidad de la licitación, todos los impuestos, costos y gastos asociados a la adquisición, instalación y mantención, aun cuando no hayan sido previstos por el proponente, se presumirán incorporados en el monto a suma alzada de la oferta, para todos los efectos legales. No obstante, lo anterior, en el portal Mercado público se debe registrar los **valores netos** de acuerdo con lo normado por el sistema.

La unidad técnica tendrá expresamente la facultad de rechazar las ofertas presentadas que superen el monto oficial para esta licitación, sin derecho a reclamo e indemnización de ninguna índole por el oferente.

Se establece que, una vez contratadas las Obras, no se aceptarán solicitudes de aumento de Obras infundadas por parte del Contratista, ello en atención que el contratista al momento de postular **realiza un estudio acabo del proyecto, los planos, especificaciones técnicas, el presupuesto y condiciones del terreno**. Así como también tiene la oportunidad de aclarar dudas en el periodo de consultas y solicitar a la unidad técnica la aclaración de ellas. Sin embargo, será de su exclusiva responsabilidad cualquier obra extraordinaria necesaria para que el proyecto adjudicado quede bien ejecutado y, operando correctamente, de acuerdo a la normativa vigente y en conformidad a las leyes de la buena construcción y estética de las obras.

Cuando el precio de la oferta presentada por un oferente sea menor al 50% del precio presentado por el oferente que sigue, y se verifique por parte de la Entidad Licitante que los costos de dicha oferta son inconsistentes económicamente, el Mandante podrá a través de una resolución fundada, adjudicar esa oferta, solicitándole una ampliación de las garantías de fiel cumplimiento de contrato, hasta por la diferencia del precio de la oferta que sigue.

#### 9.- ANTECEDENTES DE LA LICITACIÓN

Juntamente con las Bases Administrativas, se anexarán al Portal Mercado Público los siguientes antecedentes:

- a) Especificaciones Técnicas
- b) Planos
- c) Anexos
- d) Presupuesto
- e) Aclaraciones y respuestas a las consultas efectuadas.

Cualquier discordancia, inexactitud, falta de coincidencia con cualquier antecedente en los documentos técnicos, así como desacuerdos con los procedimientos constructivos y técnicos establecidos en los mismos, como cualquier omisión en los antecedentes técnicos de procedimientos del buen construir, ya sea a solicitud de los profesionales de la empresa contratista o de los profesionales de la Unidad Técnica serán resueltos por el oferente, con el visto bueno de la ITO.

#### 10.- VISITA A TERRENO

Dentro de la licitación se considera **una visita a terreno**, la cual tiene carácter de **OBLIGATORIO**. La visita se realizará en **el día indicado en el portal de mercado público**. Dicha visita estará a cargo de un profesional competente designado por la Dirección de Obras Municipales. Dicha visita se programará al menos 7 días posteriores a la publicación de la licitación.

Las fechas y horas serán indicadas en el portal [www.mercadopublico.cl](http://www.mercadopublico.cl).

La salida será desde las oficinas de la **Dirección de Obras Municipales** ubicada en **Avenida España N°196, Villa Alegre (costado teatro municipal, 2° piso)**, desde donde se iniciará la visita. Asimismo, se deja expresa constancia, que la movilización es de responsabilidad de cada uno de los oferentes.

Para la Identificación de los asistentes a la visita a terreno se debe presentar el RUT del participante o una copia simple. En caso de que el asistente no sea el representante legal, deberá



presentar además una **carta poder simple** del representante legal que lo autorice a representarlo durante la visita a terreno, más una copia del RUT de la empresa. **Toda la documentación debe traerla impresa el proponente.**

Antes del inicio del reconocimiento se levantará un acta en la que se dejará constancia de la individualización de los asistentes presentes, la cual será corroborada una vez terminada la visita respectiva. Se entregará copia del acta a cada uno de los asistentes en el lugar donde se ejecutará la obra, **una vez terminada la visita**; quien se inscriba y no concurra al lugar donde se ejecutará la obra, quedará fuera bases y será excluido de la visita a terreno.

El participante que no asista a la visita a terreno no podrá presentar la propuesta y, aun cuando, la presente, ésta se **declarará fuera de bases**, sin derecho a reclamo ni indemnización alguna para el proponente.

Se deja establecido que una misma persona puede representar a más de un oferente en el acto de visita a terreno, siempre y cuando cumpla con todas las exigencias establecidas en las presentes bases.

## 11.- CONSULTA Y ACLARACIONES A LOS ANTECEDENTES

Cada oferente deberá dirigir sus consultas por escrito mediante el foro electrónico, los días y en el horario establecido en el punto N°3 "Etapas y Plazos" publicado en el portal [www.mercadopublico.cl](http://www.mercadopublico.cl). Estas preguntas y sus respuestas se pondrán en conocimiento de todos los interesados a través del portal [www.mercadopublico.cl](http://www.mercadopublico.cl), sin indicar el autor de las preguntas, dentro de los plazos señalados.

No se dará respuesta a consultas verbales o efectuadas fuera de los plazos o en forma distinta a lo indicado precedentemente.

La Municipalidad se reserva la facultad de emitir otras aclaraciones a los antecedentes de licitación, con posterioridad a la etapa de respuestas y aclaraciones, si ello fuese necesario en interés de la licitación, pudiendo rectificar, enmendar o adicionar información a las bases de licitación. Estas serán puestas en conocimiento de todos los participantes. Todas las consultas y sus respuestas pasan a constituir parte de las presentes bases.

Conforme al inciso final del artículo 27 del Reglamento de la Ley de Compras, la Municipalidad, durante el proceso de licitación, no podrá tener contactos con los Oferentes, salvo a través del mecanismo de las aclaraciones establecidas en estas Bases.

## 12.- PRESENTACIÓN DE LAS OFERTAS

Los antecedentes de la licitación estarán disponibles de manera gratuita en el Sistema de Contrataciones Públicas del Estado, [www.mercadopublico.cl](http://www.mercadopublico.cl), y las fechas del proceso de licitación están disponibles en la misma plataforma.

Respecto de la presentación de las ofertas, estas deben presentarse en el Portal [www.mercadopublico.cl](http://www.mercadopublico.cl) de acuerdo a los plazos estipulados en él.

Los Antecedentes que deberán subir los oferentes al portal Mercado Público son los siguientes:

### 12.1.- ANEXOS ADMINISTRATIVOS

Se deberán subir y adjuntar escaneados en los "Anexos Administrativos" los siguientes documentos:

- a) **Anexo N°1 "Identificación del Oferente y Propuesta Económica"** debidamente llenado y firmado y que contenga toda la información solicitada en dicho anexo.
- b) **Certificado de Antecedentes Laborales y Previsionales Vigente**, presentado por el oferente que acredite que el proponente NO registra antecedentes laborales de multas



ejecutoriadas y no ejecutoriadas y, previsionales de deudas por cotizaciones de previsión en los diferentes organismos de previsión; en caso de existir aquellas o éstas, el oferente de que se trate deberá acreditar que se encuentran debidamente solucionadas y/o pagadas, o, en su defecto, se encuentren al día en el respectivo convenio de pago que las contemple, lo cual deberá ser acreditado con los respectivos documentos.

- c) **Copia de la Patente Municipal al día del oferente** (si es UTP, cada miembro debe adjuntar la información).
- d) Si se trata de **Unión Temporal de Proveedores**, el representante de la Unión Temporal deberá adjuntar al momento de ofertar, el documento público o privado que da cuenta del acuerdo para participar de esta forma, tal como lo indica el artículo 67 bis del Reglamento de Compras Públicas.
- e) **Garantía de Seriedad de la Oferta.** Para participar del presente proceso licitatorio se considera como requisito de admisibilidad de las ofertas la presentación de una "garantía de seriedad" de ésta, la cual podrá otorgarse física o electrónicamente. Ésta deberá ser pagadera a la vista e irrevocable, que asegure su cobro de manera rápida y efectiva, considerando lo siguiente:
  - **EN FORMA DIGITAL:** *En los casos en que se otorgue una garantía electrónica, ésta deberá ajustarse a la Ley N° 19.799 sobre Documentos Electrónicos, Firma Electrónica y Servicios de Certificación de dicha firma y deberá ser ingresada antes de la fecha y hora de cierre del proceso, entre los Anexos Administrativos de la oferta y a través de la plataforma [www.mercadopublico.cl](http://www.mercadopublico.cl), debiendo ser del todo legible, incluyendo su código de validación y/o verificación.*
  - **EN FORMA FÍSICA:** *Si la garantía de seriedad de la oferta no fuera electrónica, el proponente deberá hacerla llegar de forma "física" en la Oficina de Partes ubicada en el primer piso del Edificio Municipal situado en Avenida España N°196, Villa Alegre, hasta antes de la hora y "FECHA DE CIERRE" del proceso en el Portal [www.mercadopublico.cl](http://www.mercadopublico.cl).*

Si la garantía es física o digital deberá cumplir con las indicaciones del punto N°13.1 de las bases administrativas.

## 12.2.- ANEXOS TÉCNICOS

En la oferta técnica, se deberán adjuntar escaneados en "Anexos Técnicos", los siguientes documentos:

- a) **Carta Gantt** que incluya todas las partidas del presupuesto, debidamente firmada por el oferente o representante legal.
- b) Documentos que **acrediten la experiencia en obras similares** a esta obra, según **Anexo N°2 "Evaluación de Experiencia"**. La experiencia debe ser acreditada por las entidades o empresas mandantes y a nombre del proponente. Se calificará y considerará sólo la experiencia que sea emitida por documentos fidedignos y que **guarden relación con el término de las obras señaladas**, por lo que **no será suficiente** las copias de órdenes de compra, contratos, actas de entrega de terreno, facturas, u otros que se relacionen con el inicio de obras.
- c) Certificado que acredite el **registro del contratista**, emitido por la entidad competente en que mantiene el registro.

## 12.3.- ANEXOS ECONÓMICOS

En la oferta económica, se deberán adjuntar escaneados en "Anexos Económicos", los siguientes documentos:

- a) **Anexo N°3, Presupuesto Detallado** con todas las partidas y valores unitarios del proyecto, debidamente firmado por el representante legal.

Los antecedentes que se exigen en los anexos y que no tienen formatos establecidos, deben ser propuestos por el oferente y deberán contar con a lo menos lo establecido en estas bases e incluir el nombre de la licitación.



## 12.4.- NUMERO DE PROPUESTAS

Cada participante deberá presentar **una sola propuesta**. En el caso que un oferente presentase más de una alternativa, ya sea en aspectos técnicos y/o económicos, la respectiva propuesta será considerada fuera de bases y se dejará constancia de ello en el acta respectiva.

## 13.- DE LAS GARANTÍAS

Las Garantías deberán ser tomadas por el oferente a favor de la Municipalidad y no podrán ser tomadas por un tercero, la identificación debe coincidir con la indicada en los documentos solicitados en el punto N° 12, de acuerdo a la persona natural o jurídica proponente.

Según Artículo N° 31 y 68, del reglamento de la Ley 19.886 de base sobre contratos administrativos de suministro y prestación de servicios, la garantía podrá otorgarse física o electrónicamente. En los casos en que se otorgue de manera electrónica, deberá ajustarse a la Ley N° 19.799 sobre documentos electrónicos, firma electrónica y servicios de certificación de dicha firma, además esta solo se debe adjuntar a su propuesta a través del portal, sin la necesidad de hacer entrega física de esta.

Será obligación de la Unidad Técnica velar por la vigencia de las garantías que las bases exigen. Para tal efecto la Unidad Técnica deberá informar oportunamente a la dirección de Administración y Finanzas (Tesorería) para que efectúe su cobro.

### 13.1.- DE SERIEDAD DE LA OFERTA

El proponente deberá entregar una Garantía pagadera a la Vista de carácter nominativo intransferible e irrevocable, que caucione seriedad de la oferta presentada por un valor de \$ **500.000.- (Quinientos mil pesos)** con validez de a lo menos **90 días** corridos desde la presentación de la oferta, la que será devuelta una vez que esta sea adjudicada, firmado y decretado el contrato correspondiente.

Si la **garantía es electrónica** esta se deberá **adjuntar a los anexos administrativos** en la hora y días establecidos para recepción de documentos.

En caso de que la **garantía sea física o electrónica** esta debe ser extendida a nombre de:

- Ilustre Municipalidad de Villa Alegre
- RUT 69.130.200-8
- Domicilio: Avenida España N°196, Villa Alegre

**La Glosa es la siguiente:**

Para caucionar seriedad de la oferta del proyecto "REPOSICIÓN ESPACIO PÚBLICO PASAJE CACIQUE LIUCURA, VILLA ALEGRE"

Si la entrega es física deberá ingresarse por oficina de partes de la Ilustre Municipalidad de Villa Alegre, ubicada en Avenida España N°196, Villa Alegre, de lunes a viernes entre 8:30 y 17:00 horas, en un sobre cerrado, indicando en el anverso lo siguiente:

<b>LICITACIÓN PÚBLICA</b>
"REPOSICIÓN ESPACIO PÚBLICO PASAJE CACIQUE LIUCURA, VILLA ALEGRE"
<b>ID LICITACIÓN:</b> _____
<b>PROPONENTE:</b> _____
<b>FECHA:</b> _____

Si la garantía es electrónica o física, ésta debe ingresarse al portal o ingresar por la Oficina de Partes de la Municipalidad según corresponda, antes del Cierre de Ofertas publicado en el portal [www.mercadopublico.cl](http://www.mercadopublico.cl). Los oferentes que no cumplan con lo indicado, se les desestimará la oferta.

- 1) La Garantía será restituida una vez que se haya adjudicado la Propuesta, a aquellos proponentes no favorecidos, luego de Decretado el respectivo contrato.
- 2) Respecto del proponente que resulte adjudicado y/o seleccionado, la garantía se mantendrá hasta que el contratista haya hecho entrega de la Boleta de Fiel Cumplimiento de Contrato. Asimismo, se mantendrán las garantías de los oferentes que estén en segundo y tercer lugar.
- 3) Si el oferente que resulte adjudicado no suscribió el contrato, dentro del plazo del plazo establecido, la Municipalidad hará efectiva la Garantía de seriedad de la oferta y se re adjudicará la propuesta al segundo oferente mejor evaluado o se volverá a realizar el llamado a licitación.
- 4) En el evento que la Municipalidad de Villa Alegre, por cualquier causa, no pueda adjudicar la Licitación dentro del plazo de vigencia original de la citada garantía, los oferentes deberán reemplazar esta garantía, previo a la fecha de su vencimiento, por otra cuya vigencia incluya el período de dicha postergación. Esto será informado a través del portal [www.mercadopublico.cl](http://www.mercadopublico.cl).
- 5) La Municipalidad de Villa Alegre será responsable de la custodia de las garantías solicitadas y devolverá éstas a los oferentes no favorecidos, a más tardar al quinto día hábil de la fecha de notificación del acto administrativo que Decreta la suscripción de contrato con el oferente adjudicado, del que declare inadmisibles las ofertas o del que declare desierta la Licitación, según corresponda.
- 6) Esta garantía se podrá hacer efectiva en cualquiera de los siguientes casos:
  - a) Si el oferente retira su oferta o se desiste o no firma contrato dentro del período de validez de esta o no acepta la orden de compra.
  - b) Si el oferente no reemplaza la Boleta de Garantía de Seriedad de la Oferta, en el supuesto que la Municipalidad no pueda adjudicar la Licitación.
  - c) Si el adjudicatario no entrega en el plazo, forma y condiciones la Garantía de Fiel Cumplimiento del Contrato que se establece en las Bases Administrativas.

### 13.2.- GARANTIA DE FIEL CUMPLIMIENTO DE CONTRATO

Se establece una Garantía de fiel cumplimiento de contrato pagadera a la Vista de carácter nominativo intransferible e irrevocable para caucionar el fiel cumplimiento del contrato de la obra, por un monto equivalente al **10%** del total del presupuesto pactado en el contrato. El su período de validez deberá extenderse por a lo menos **60 días hábiles** más del plazo estimado para el término de las obras.

Si la garantía es **física o electrónica** debe ser extendida y entregada en mismo formato que la Garantía de Seriedad de la Oferta, y **entregada al momento suscripción del contrato** (el cual de acuerdo con las presentes bases no podrá ser después de 10 días hábiles de la notificación de la adjudicación), con la siguiente glosa:

Glosa
Para caucionar el Fiel Cumplimiento de contrato de licitación pública "REPOSICIÓN ESPACIO PÚBLICO PASAJE CACIQUE LIUCURA, VILLA ALEGRE"

La no entrega de dicho documento, en la oportunidad indicada, dará derecho a la Unidad Técnica a hacer efectiva la garantía de Seriedad de la Oferta establecida en el artículo anterior.

Esta garantía será cobrada unilateralmente por la Municipalidad, si el proponente no cumpliera con lo establecido en el contrato. Por lo mismo, y en caso de incumplimiento por parte de este, asegurará el pago de las obligaciones laborales y sociales de los trabajadores del contratante (Art. 22 N° 6 y art. 68 del Reglamento de Ley N° 19.886).

Será **responsabilidad del adjudicatario realizar los trámites pertinentes para mantener vigente la Garantía de Fiel Cumplimiento del Contrato**. El incumplimiento de esta



obligación será motivo suficiente para que la Municipalidad haga efectivo el cobro de la misma y sin perjuicio de las demás facultades legales a efectos de exigir el cumplimiento forzado o término anticipado del contrato más las indemnizaciones legales que sean procedentes.

Esta garantía se restituirá al adjudicatario dentro de los 15 días hábiles siguientes a que la Municipalidad declare cumplidas todas y cada una de las obligaciones mediante la total tramitación administrativa de la Recepción Provisoria y sin observaciones, previa entrega de la garantía por Correcta ejecución de la obra y buen comportamiento de esta.

En caso de haber  **aumentos de plazo y/o de obra y/o paralización de obras**, deberá ser renovada la garantía por Fiel Cumplimiento de Contrato, ya sea en atención de plazo y/o del nuevo monto del contrato, según corresponda, más 90 días corridos. Con lo anterior también deberá realizarse la modificación de contrato que corresponda.

Es relevante mencionar que ante hechos que impliquen la paralización de obras, la garantía de fiel cumplimiento deberá mantenerse vigente de igual forma, realizando las renovaciones que sean necesarias para garantizar el proyecto

### 13.3.- GARANTIA DE BUEN COMPORTAMIENTO DE LA OBRA

Se establece una Garantía de Correcta Ejecución y de Buen Comportamiento de la Obra pagadera a la Vista de carácter nominativo intransferible e irrevocable para caucionar la correcta ejecución y buen comportamiento de la obra, por un monto equivalente al **5%** del total del presupuesto pactado en el contrato. Y su período de validez deberá extenderse por a lo menos 15 meses a contar de la recepción provisoria de la obra.

Si la garantía es física debe ser extendida y entregada al momento de realizar la recepción provisoria de la obra, con la siguiente glosa:

Glosa
Para caucionar la correcta ejecución y buen comportamiento de la obra de licitación pública "REPOSICIÓN ESPACIO PÚBLICO PASAJE CACIQUE LIUCURA, VILLA ALEGRE"

**En caso de que la garantía sea electrónica esta deberá igualmente ser entregada a al momento de la recepción provisoria de la obra.**

- Esta Garantía será devuelta al Contratista una vez realizada la Recepción Final de las Obras.
- La garantía se podrá hacer efectiva por parte de la Municipalidad, si se detectaran fallas en la obra, o, a su fecha de vencimiento no ha sido renovada.
- Lo anterior, sin perjuicio de la responsabilidad que al Contratista corresponda de conformidad a lo dispuesto por el Código Civil.

### 14.- PROCEDIMIENTO DE APERTURA Y COMISIÓN DE EVALUACIÓN

#### 14.1.- PROCEDIMIENTO DE APERTURA

- Las propuestas se abrirán en un solo acto ante la Comisión designada por la Unidad Técnica para la Propuesta. En caso de ausencia o impedimento de alguno de estos funcionarios, integrará la Comisión sus subrogantes o el funcionario que se designe en su reemplazo.
- Conforme a lo dispuesto en el inciso final del artículo 18 de la Ley N° 19.886, si en el acto de apertura de los antecedentes de las ofertas, se constata que un participante no ingresó en forma y plazo su oferta al Sistema de Información y, no obstante, ingresó los antecedentes en los Anexos, ésta se tendrá por rechazada dejándose constancia de ello en el Acta de Apertura, entendiéndose para todos los efectos legales que la persona natural o jurídica de que se trata no presentó oferta. Salvo que se trate de la situación descrita en el Art 62 número dos del Reglamento de Compras.
- En primer lugar, se procederá a la apertura de todos los "Anexos Administrativos". Si algún oferente omitiera en la presentación algún documento requerido (de estos anexos), la Comisión podrá permitir su presentación en 48 horas, siempre que dichas certificaciones o antecedentes se hayan producido u obtenido con anterioridad al vencimiento del plazo para presentar ofertas o se



refieran a situaciones no mutables entre el vencimiento del plazo para presentar ofertas y el periodo de evaluación, situación que se notificará a través del foro electrónico; tal situación se deberá reflejar en el proceso de evaluación factor **Cumplimiento de Requisitos**. Así también la Comisión podrá resolver que aquel oferente sea eliminado del proceso de licitación, cuando su admisión altere el principio de igualdad de los proponentes, por considerar que estos defectos se refieren a cuestiones de fondo. Igual situación ocurrirá si no responde satisfactoriamente a lo requerido a través del foro aclaración de ofertas. Dichos rechazos o admisiones deberán ser fundadamente consignados en el Informe Técnico de Evaluación

**d)** La apertura de los "Anexos Técnicos", procederá a continuación de los "Anexos Administrativos" y finalmente se abrirán los "Anexos Económicos"

**e)** Del proceso anterior se levantará un Acta, con los datos necesarios para individualizar los proponentes y sus ofertas, constancia de los antecedentes que éstas incluyan, de las propuestas declaradas inadmisibles indicando su causal, de las menciones relevantes que la Comisión estime del caso consignar y de las observaciones o reclamos de los interesados.

**f)** En cuanto a los reclamos y observaciones se estará a lo dispuesto en el artículo 33 inciso final del Reglamento y en el Capítulo V de la Ley N° 19.886.

**g)** Si no se presentaren proponentes, la Comisión certificará esta circunstancia en Acta, informando de ello a objeto que el representante de la Unidad Técnica proceda a declarar desierta la licitación.

#### 14.2- COMISIÓN DE APERTURA Y EVALUACIÓN

Las propuestas se abrirán electrónicamente en el lugar y oportunidad prevista en las presentes bases mediante el Portal Mercado Publico por la comisión designada para este efecto integrado por **los funcionarios que indica el decreto de llamado a licitación**, y en caso de ausencia, impedimento y/o inhabilitación de alguno de los funcionarios integrantes de la Comisión Evaluadora, integrará la respectiva comisión su subrogante legal y en caso de que ello no sea posible lo hará el funcionario que designe para éste efecto. **Cabe mencionar que de acuerdo a la Ley 20.730, dicha comisión pasa a ser sujeto pasivo de Lobby.**

La evaluación de las propuestas se realizará mediante la aplicación de la siguiente pauta:

**a)** La pauta de evaluación, con su correspondiente ponderación y fórmula de cálculo será fijada en estas Bases.

**b)** La Municipalidad podrá admitir las propuestas que presenten defectos de forma, omisión o errores menores, siempre que estos defectos no sean sobre cuestiones de fondo, ni su corrección altere el principio de igualdad que tenga el proponente y no altere el monto de su oferta.

**c)** La Municipalidad podrá rechazar todas las ofertas, cuando ninguna de ellas cumpla con lo solicitado mediante las bases y especificaciones técnicas, cuando presente incongruencias en los datos entregados o cuando sea evidente que no ha existido competencia o haya habido colusión.

**d)** Toda información que se demuestre sea falsa, alterada o maliciosamente incompleta y que altere el principio de igualdad de los oferentes, entregada en los Documentos Anexos u otros que la Municipalidad le requiera, será causal de eliminación del oferente del proceso de licitación.

#### 15.-PROCEDIMIENTO DE EVALUACIÓN

El procedimiento de evaluación tiene por objeto seleccionar la(s) mejor (es) oferta(s) de acuerdo con los criterios técnicos y económicos aquí establecidos. Cada ítem se evaluará con **notas de 1 a 7**, empleando 2 decimales (sin redondeo), y se multiplicará por el porcentaje asignado a dicho ítem.

La suma de las notas de cada factor debidamente ponderadas arrojará la nota final de calificación de la propuesta según el siguiente calculo:

$$\text{Nota final: } (a \times 35\%) + (b \times 30\%) + (c \times 15\%) + (d \times 10\%) + (e \times 10\%)$$

El mejor evaluado según los ítems de evaluación será propuesto para adjudicar.

Una vez realizada la evaluación se elaborará un informe técnico, recomendando la adjudicación o rechazo de las propuestas según establecen las bases y que servirá de insumo para la contratación.



Para la presente licitación, los ítems o criterios a evaluar son los siguientes:

	Ítems de Evaluación	Porcentaje
a)	Precio	35%
b)	Experiencia	30%
c)	Plazo	15%
d)	Registro Contratista	10%
e)	Cumplimiento de Requisitos	10%
		<b>100%</b>

### 15.1 Precio (35%)

La oferta de menor valor tendrá nota siete, la que servirá de base para calcular las notas del resto de los oferentes, en forma inversamente proporcional.

La nota de cada participante se ponderará en un 35%, obteniendo el puntaje respectivo de acuerdo a la siguiente fórmula:

$$\text{Precio} = \frac{\text{Menor Monto Ofertado}}{\text{Monto Oferta a Evaluar}} * 7$$

### 15.2 Experiencia (30%)

La experiencia será evaluada analizando dos aspectos: las obras similares y los metros cuadrados de veredas realizadas.

**15.2.1. Obras Similares:** este aspecto se evaluará en base al número de **obras similares materia de esta licitación (áreas verdes y espacios públicos)** que hayan sido ejecutadas por el oferente, las que deberán ser acreditadas y certificadas por las entidades correspondientes. Las obras y certificaciones deberán ser desde el año 2016 a la fecha.

N° de obras certificadas	Nota final
10 y más	7
Entre 9 y 8	6
Entre 7 y 6	5
Entre 5 y 4	4
Entre 3 y 1	3
Sin experiencia	2

**Nota:** Se entenderá por obras similares, a las obras que el contratista acredite sean de características similares a construcciones, reposiciones y/o mejoramientos de áreas verdes y espacios públicos.

**15.2.2. Metros cuadrados intervenidos:** este ítem se evaluará en base a la cantidad de metros cuadrados intervenidos y que hayan sido ejecutadas por el proponente y que sean debidamente acreditados y certificados (en obras que guarden relación con el objeto de la licitación, de áreas verdes y espacios públicos). Los metrajes y certificaciones deberán ser desde el año 2016 a la fecha.

N° de metros certificadas	Nota final
Sobre 4.000 m <sup>2</sup>	7
Entre 3.999 y 3.000 m <sup>2</sup>	6
Entre 2.999 y 2.000 m <sup>2</sup>	5
Menos de 1.999 m <sup>2</sup>	4
No posee o no acredita experiencia	3

La nota obtenida en este criterio "Experiencia" será la suma ponderada de las notas obtenidas en el ítem 15.2.1 y 15.2.2, de la siguiente forma:

$$\text{Nota Experiencia} = \frac{\text{Nota Obras Similares} + \text{Nota metros cuadrados intervenidos}}{2}$$

Dicha nota será ponderada en un 30% para la obtención del puntaje final.

### 15.3 Plazo (15%)

La oferta de menor plazo tendrá nota siete, la que servirá de base para calcular las notas del resto de los oferentes, en forma inversamente proporcional.

La nota de cada participante se ponderará en un 15%, obteniendo el puntaje respectivo según la siguiente fórmula:

$$\text{Plazo} = \frac{\text{Menor Plazo Ofertado}}{\text{Plazo Oferta a Evaluar}} * 7$$

Nota: las ofertas que ofrezcan un plazo inferior al 50% del plazo estipulado en las presentes bases, serán desestimadas por considerar que en un plazo inferior no se puede cumplir a cabalidad con la ejecución de la obra.

### 15.4 Registro Contratista (10%)

El Registro de Contratista se evaluará de la siguiente forma y la nota de cada participante se ponderará en un 10%, obteniendo el puntaje respectivo.

REGISTRO	NOTA
Registro MOP o MINVU	7
Registro Municipal Obras Mayores	5
No presenta el registro o es distinto al solicitado	Se rechaza la oferta

**Nota:** se entenderá que el proponente no cumple con el registro solicitado, cuando el registro que solicite sea distinto a lo solicitado en las presentes bases de licitación. Además, quienes resultasen adjudicados no teniendo su registro vigente, deberán al momento de la firma de contrato acreditarlo, si esto no ocurriese, la municipalidad podrá readjudicar al segundo en la línea de evaluación o hacer un nuevo llamado a licitación.

### 15.5.- Cumplimiento de Requisitos (10%)

Este ítem evaluará la forma en que el proponente presente su oferta en el portal mercado público, según la siguiente tabla. La nota de cada participante se ponderará en un 10%, obteniendo el puntaje respectivo.

PRESENTACIÓN DE LA OFERTA	NOTA
Oferente <b>SI</b> adjunta la totalidad de lo solicitado	7
Oferente <b>SI</b> adjunta la totalidad de lo solicitado, pero tiene errores en la presentación (adjunta más documentos de los requeridos y/o los sube en otro formato y/o se le debe pedir aclaración por foro)	4
Oferente <b>NO</b> adjunta la totalidad de lo solicitado.	1

### 16.- INFORME DE EVALUACIÓN

La Comisión Evaluadora, deberá en un plazo máximo de 20 días hábiles desde la fecha de la apertura de la propuesta, analizar las propuestas e informar a los proponentes del resultado de la evaluación.

Para ello, dicha comisión deberá elaborar un informe detallado sobre el análisis y comparación de las ofertas, exponiendo las razones precisas en que se fundamenta la selección de la propuesta evaluada como la más conveniente.



## 17.- CRITERIOS DE DESEMPATE EN EL PROCESO LICITATORIO

En caso de existir empate entre uno o más oferentes en la nota final, se tomarán criterios objetivos a la hora de dirimir el empate, según el siguiente orden: Se optará y seleccionará la oferta que obtenga mayor puntaje en el criterio "**Precio**"; si se mantiene el empate, se privilegiará al oferente que tenga mayor puntaje en el ítem "**Experiencia**". Si persiste el empate, se deberá optar por quien tenga el mayor puntaje en el criterio "**Plazo**" y "**Registro Contratista**". Si aplicando todo lo anterior el empate se mantiene, se optará por quien obtuvo el mayor puntaje en el ítem "**Cumplimiento de Requisitos**".

Si aún con ello persiste el empate, se resolverá a favor de aquel oferente que primero ingresó su oferta al portal; dato que se obtendrá del Comprobante de Ingreso de Oferta, Datos de Oferta, Fecha y Hora de Ingreso.

## 18.- ADJUDICACIÓN DE LA PROPUESTA.

La **adjudicación** se realizará al oferente que haya obtenido el mayor puntaje en los Criterios de evaluación señalados anteriormente. La adjudicación se efectuará mediante decreto con la aprobación del concejo municipal (si corresponde) y será informado a todos los proponentes mediante el portal [www.mercadopublico.cl](http://www.mercadopublico.cl).

Una oferta será declarada **inadmisible**, cuando el oferente no cumpla con las bases administrativas. Cuando los antecedentes no cumplan con la vigencia exigida o que no cumplan con los requerimientos técnicos y económicos exigidos en las bases o cuando la oferta económica no coincida con lo declarado en el portal.

Será motivo de **revocación** de la licitación el hecho de no contar con el presupuesto suficiente para la contratación de la obra, por temas administrativos, inconsistencias o nuevas prioridades del Mandante, previamente justificado. Este acto puede ser declarado de manera unilateral por el mandante con el decreto municipal que lo autorice.

Un proceso de licitación será declarado **Desierto**, si no se presentasen ofertas o estas se desecharan, si el Alcalde lo estima conveniente por motivos de buen servicio. La comisión de evaluación lo certificará mediante un acta, informando de ello a objeto de que se proceda a declarar desierta la licitación.

Para la adjudicación o el rechazo de las propuestas, el Mandante procederá a dictar la resolución o decreto que así lo resuelva y a comunicar lo resuelto a todos los participantes, a través de la publicación de dicho documento en el portal [www.mercadopublico.cl](http://www.mercadopublico.cl).

Si se resuelve el rechazo de todas las propuestas, se procederá a la devolución de las Garantías de Seriedad de la oferta, a todos los proponentes, mediante el retiro de ellas, previa constancia, desde las oficinas de la Secretaria Comunal de Planificación.

La comisión de evaluación se reserva la facultad de rechazar todas o algunas de las propuestas presentadas si considera que no satisfacen el propósito o los requerimientos técnicos de la licitación, si estima que no son convenientes a los intereses regionales o locales, o si no satisfacen plenamente los requerimientos de la licitación, si las disponibilidades presupuestarias fuesen insuficientes, atendidos sus montos o por otras razones técnicas o presupuestarias que se expresarán en la resolución fundada que así lo resuelva, lo cual será puesto en conocimiento de los proponentes mediante publicación en el portal [www.mercadopublico.cl](http://www.mercadopublico.cl).

En caso que no llegue a concretarse la firma de contrato y/o la ejecución de obras, el mandante podrá re adjudicar la propuesta al segundo oferente mejor evaluado u así sucesivamente, o realizar un nuevo proceso licitatorio. Una vez en ejecución y ante la liquidación del contrato por incumplimiento, se podrá contratar directamente el término de obra por el remanente del contrato o su totalidad según sea el caso u ejerciendo el cobro de las garantías respectivas.



## 18.1- NOTIFICACIÓN DE LA ADJUDICACIÓN

Una vez que se encuentre totalmente tramitado el Decreto Municipal de Adjudicación, se procederá a notificar dicha decisión mediante su publicación en [www.mercadopublico.cl](http://www.mercadopublico.cl).

Luego de notificada la adjudicación, se emitirá la orden de compra al oferente adjudicado, teniendo un plazo de **5 días hábiles** para aceptarla, y se suscribirá el contrato dentro de los plazos señalados en el punto que sigue.

## 19.- CONTRATO

El contrato será redactado por la Unidad de Adquisiciones de la Secplan con supervisión del Asesor Jurídico del municipio. El proponente adjudicado tendrá un plazo de **10 días hábiles** contados desde el día siguiente a la notificación de la adjudicación, para suscribirlo y entregar la Garantía de Fiel Cumplimiento de Contrato.

Cabe mencionar que el proveedor al momento de la firma de contrato deberá estar en estado **HÁBIL** en el Registro Nacional de Proveedores. En el caso que eso no sucediera, el proveedor dispondrá de 10 días hábiles a contar de la adjudicación para regularizar su condición.

Formarán parte del contrato, las bases administrativas, especificaciones técnicas, planos, presupuesto, anexos, aclaraciones, consultas y respuestas, y demás antecedentes respectivos a la propuesta objeto de esta licitación.

El contrato corresponderá al sistema de **suma alzada sin reajuste, sin intereses de ninguna especie**, el que incluirá el costo de los aportes y/o derechos a los servicios respectivos, pago de honorarios, impuestos, derechos notariales, gastos generales, utilidades, así como todo gasto adicional o imprevisto que irrogue su cumplimiento, sea indirecto, directo o a causa de él.

En caso de que el adjudicatario no se presente a la firma del contrato dentro del mencionado plazo de 10 días hábiles, y/o no entregue la caución de fiel cumplimiento del contrato, y/o no efectúe su inscripción en el Registro Electrónico Oficial de Proveedores del Estado, en estado **"Hábil"** y/o no acepte la orden de compra, dentro de los plazos respectivos, o no presente los documentos señalados en el punto anterior se procederá a invalidar la adjudicación por Decreto. En este caso, la Municipalidad se reserva el derecho de readjudicar al segundo oferente mejor evaluado que haya calificado técnica/económicamente, y así sucesivamente, o llamar a un segundo proceso de licitación. Además, se realizará el cobro de la garantía por seriedad de la oferta.

### 19.1.- MODIFICACIONES DE CONTRATO

Si para la obra se considerase modificaciones de contrato, ya sea por monto, plazo, obras extraordinarias, entre otras, deberán realizarse los cambios respectivos en el contrato y las garantías que corresponda. En tal caso no podrá alterarse el principio de estricta sujeción a las bases y de igualdad de los oferentes, así como tampoco podrá aumentarse el monto del contrato más allá de un 30% del monto originalmente pactado.

### 19.2.- TÉRMINO ANTICIPADO DEL CONTRATO

El término anticipado del contrato por cualquiera de los motivos señalados en las presentes bases facultará a la Municipalidad, sin llamar a una nueva licitación, para adjudicar las obras remanentes por su costo equivalente, a los proponentes que se presentaron a la licitación original, en el orden que hubiesen sido evaluado y sin alterar los montos de sus ofertas de las partidas remanentes del caso.

La Municipalidad tendrá derecho a ordenar la paralización de las obras cuando no haya fondos disponibles para llevarlas adelante o cuando así lo aconsejen las necesidades de la Municipalidad. El aviso sobre el particular deberá ser comunicado por escrito al contratista con una anticipación de 15 días corridos.

### 19.2.1.- Resciliación del Contrato.

Corresponderá resciliar el contrato cuando, de común acuerdo el Mandante (previo informe de la Unidad Técnica) y el adjudicado deciden poner término y liquidar anticipadamente el contrato.

Con tal objeto, la parte interesada en resciliar deberá formular una presentación por escrito a la otra parte, y la otra parte aceptarla. Se perfeccionará esta Resciliación mediante resolución o acuerdo de la misma autoridad que adjudicó el contrato

### 19.3.- RESOLUCIÓN DEL CONTRATO

El contrato quedará resuelto por disposición de la Municipalidad si ocurriera cualquiera de los siguientes eventos:

- a) El mutuo acuerdo entre los contratantes.
- b) Si el contratista es formalizado por delito que merezca pena aflictiva.
- c) Por quiebra, cesión de bienes o notoria insolvencia del contratista.
- d) Si el contratista no concurre a la entrega del terreno dentro del plazo establecido por la Municipalidad en el momento que le notifique de la adjudicación de la obra.
- e) Si el contratista, por causa que le sea imputable, no inicia las obras dentro del plazo establecido a contar de la fecha de entrega de terreno.
- f) Si paraliza las obras por más de cinco días corridos, salvo justificación aceptada por la Municipalidad.
- g) Si no se acatan las órdenes e instrucciones que imparta la unidad técnica.
- h) Si no cumple con el equipo de profesionales ofertado para la obra.
- i) Si las obras quedan con defectos graves que no puedan ser reparadas, por errores del contratista.
- j) Por modificación o alteración de las obras sin la debida autorización.
- k) Por traspaso, a cualquier título, del contrato de obra.
- l) Si el contratista demostrara incapacidad técnica para ejecutar los trabajos.
- m) Si el contratista no ha dado cumplimiento a las bases de la licitación.
- n) Por no reemplazar la garantía de fiel cumplimiento de contrato en los casos que se requieran.
- o) Si el adjudicado fuera condenado a prácticas antisindicales o infracción a los derechos fundamentales del trabajador dentro de los anteriores dos años.
- p) Por subcontratación del servicio materia del contrato sin autorización previa y expresa de la Municipalidad.
- q) Por fuerza mayor o caso fortuito.
- r) En caso de fallecimiento del contratista o disolución de la sociedad en caso de que la empresa constructora sea persona jurídica, se procederá a la terminación del contrato y, si existiera saldo a favor de lo ya ejecutado, se girará a sus herederos, conjuntamente con las garantías y retenciones, previas suscripción del finiquito.
- s) Por exigirlo el interés público o la seguridad nacional.
- t) Por registrar saldos insolutos de remuneraciones o cotizaciones de seguridad social con sus actuales trabajadores o con trabajadores contratados en los últimos dos años, a la mitad del período de ejecución del contrato, con un máximo de seis meses.

En cualquiera de estos eventos el contratista tendrá como sanción, tan pronto como se ponga término anticipado al contrato, la pérdida de las garantías que avalan el cumplimiento de éste (excepto la letra a) y q)).

La Unidad Técnica deberá informar de inmediato al Mandante, proponiendo las medidas o acciones a tomar en conformidad a las bases y normativa aplicable.

La Unidad Técnica deberá dentro de los 5 días hábiles siguientes, tramitar el Decreto que resuelve la terminación anticipada de contrato, de la recepción única y del documento que la aprueba y solicitará se proceda a hacer efectivas las garantías del contrato.

Verificado lo anterior, corresponderá a la Unidad Técnica, contratar la ejecución del servicio y, totalmente tramitado la Resolución o decreto que la adjudica o aprueba, efectuará y aprobará la liquidación del contrato primitivo, con cargos en su caso.

En cualquiera de estos eventos, el contratista tendrá como sanción, tan pronto como se ponga término anticipado al contrato, la pérdida de las garantías que avalan el cumplimiento de este.

Se considera un plazo de cierre de contrato de 30 días corridos a contar de la fecha de la recepción definitiva.

## **20.- INSPECCIÓN TÉCNICA DE LA OBRA**

La inspección técnica será de responsabilidad de la Municipalidad mediante **la Dirección de Obras Municipales**, quien mediante decreto municipal designará a un profesional que realice las labores de inspección.

No obstante, el contratista deberá disponer en obra, de un responsable técnico de obras, quien será el nexo del contratista con la Municipalidad. La función de dicho responsable podrá ser desempeñada por el Jefe de Obras.

Ante cualquier imprecisión de los antecedentes que componen la licitación, el mandante los interpretará de la mejor forma posible en beneficio del proyecto, esto por medio de la Inspección Técnica.

### **20.1.- LIBRO DE NOVEDADES**

Conforme a lo establecido en la OGUC, se deberá tener en obra un libro foliado con hojas en triplicado, el que deberá estar permanentemente en la obra durante el periodo de ejecución del mismo, bajo custodia y responsabilidad del contratista, en el cual se dejará constancia de las instrucciones y/u órdenes de la unidad técnica hacia el contratista, las observaciones que pudieran estampar los proyectistas con la aprobación del ITO, cualquier otra comunicación de orden técnico que deba realizarse entre el contratista y la unidad técnica.

Toda anotación que se realice en el libro de obra deberá indicar el nombre y firma de quien la formula.

**El uso de correo electrónico también será permitido pero el respaldo de ello deberá quedar en el libro de obras de igual forma.**

Dicho libro deberá ser entregado a la municipalidad al momento de la recepción provisoria de la obra o al recibirse las observaciones de dicha recepción.

## **21.- PROFESIONAL A CARGO DE LA OBRA**

El profesional a cargo de la obra deberá estar presente permanentemente en la obra, en la entrega del terreno, así como en la Recepción Provisoria y Recepción Final, suscribiendo las actas respectivas. El contratista deberá al momento de la firma de contrato hacer entrega de los certificados de título o técnico relacionado del profesional residente de obra y la carta Gantt de ésta.

## **22.- SISTEMA DE PAGO**

El valor del contrato será cancelado mediante estado de pago mensual, según el avance físico programado, ejecutado y posible de cuantificar. Por ningún motivo el monto a cancelar podrá ser superior al equivalente físico de la obra.

En todo caso el último estado de pago no podrá fijarse antes de la recepción provisoria y no podrá ser inferior al 10% de la obra.

Cada estado de pago deberá ser visado por el ITO y debe ser entregado según las indicaciones de las presentes bases.

Se adoptará el sistema de Estados de Pago por etapa construida, de la siguiente forma:



Los Estados de Pagos se presentarán a la Inspección Técnica de la Obra (ITO) de la Unidad Técnica cuando efectivamente se hayan ejecutado la cantidad de la obra que especifica cada Estado de Pago y su tramitación se hará presentando los siguientes antecedentes:

**Para primer estado de pago:**

- 1) Carta solicitud de Estado de Pago firmada por el Contratista (con fecha de ingreso).
- 2) Factura a nombre de la I. Municipalidad de Villa Alegre, indicando el nombre del proyecto tal como aparece en el contrato.  
**Fecha** : Igual o superior a la indicada en la carátula del estado de pago  
**Nombre** : Ilustre Municipalidad de Villa Alegre  
**Domicilio** : Avenida España N°196, Villa Alegre  
**RUT** : 69.130.200-8  
**Giro** : Servicios  
**Glosa** : Indicar la identificación del servicio, N° de cuota, Monto
- 3) Certificado emitido por la Dirección Provincial del Trabajo (NO ELECTRONICO), o la empresa certificadora de cumplimiento de obligaciones laborales y provisionales autorizadas por el Ministerio del Trabajo y Previsión Social, de conformidad con el artículo 183 letra c) del Código del Trabajo y Reglamento de este, en el que conste que no existen deudas laborales del Contratista con los trabajadores que se han desempeñado en la ejecución de esta obra (F 30.1).
- 4) Fotocopia de Planillas de Imposiciones Previsionales de los trabajadores que están contratados en la obra (pagadas).
- 5) Set de al menos 10 fotografías representativas (a color) del avance físico de la obra.
- 6) Presentar una fotografía del Letrero de Obra según lo indicado en las Especificaciones Técnicas.
- 7) Formulario de Estado de Pago, indicando el nombre del proyecto tal como aparece en el contrato, que deberá incluir, en porcentaje, el avance ofertado y efectivo de la obra y el avance del contrato expresado en días corridos desde la firma de éste. Este documento deberá contener la información del resumen financiero del proyecto.
- 8) Detalle de las partidas ejecutadas con precio unitario, montos y porcentaje de avance por partida y totales. Esta planilla será revisada y verificada por la I.T.O. y una vez aprobada, será suscrita por contratista e I.T.O.
- 9) Copia Garantía de Fiel Cumplimiento de Contrato.
- 10) Copia de permisos de edificación emitidos por la Municipalidad y obtenido por el contratista para la ejecución de las obras, si corresponde.
- 11) Certificado de un prevencionista de riesgos que indique la entrega de elementos de protección personal y charla de buen saber a los trabajadores de la obra.

**Para los siguientes estados de pago:**

- 1) Carta solicitud de Estado de Pago firmada por el Contratista (con fecha de ingreso).
- 2) Factura a nombre de la I. Municipalidad de Villa Alegre, indicando el nombre del proyecto tal como aparece en el contrato.  
**Fecha** : Igual o superior a la indicada en la carátula del estado de pago  
**Nombre** : Ilustre Municipalidad de Villa Alegre  
**Domicilio** : Avenida España N°196, Villa Alegre  
**RUT** : 69.130.600-3  
**Giro** : Servicios  
**Glosa** : Indicar la identificación del servicio, N° de cuota, Monto
- 3) Certificado emitido por la Dirección Provincial del Trabajo (NO ELECTRONICO), o la empresa certificadora de cumplimiento de obligaciones laborales y provisionales autorizadas por el Ministerio del Trabajo y Previsión Social, de conformidad con el artículo 183 letra c) del Código del Trabajo y Reglamento del mismo, en el que conste que no existen deudas laborales del Contratista con los trabajadores que se han desempeñado en la ejecución de esta obra (F 30.1).
- 4) Fotocopia de Planillas de Imposiciones Previsionales de los trabajadores que están contratados en la obra (pagadas).
- 5) Set de al menos 10 fotografías representativas (a color) del avance físico de la obra.



- 6) Formulario de Estado de Pago, indicando el nombre del proyecto tal como aparece en el contrato, que deberá incluir, en porcentaje, el avance ofertado y efectivo de la obra y el avance del contrato expresado en días corridos desde la firma de éste. Este documento deberá contener la información del resumen financiero del proyecto.
- 7) Detalle de las partidas ejecutadas con precio unitario, montos y porcentaje de avance por partida y totales. Esta planilla será revisada y verificada por la I.T.O. y una vez aprobada, será suscrita por contratista e I.T.O.
- 8) Copia Garantía de Correcta ejecución de la obra, si corresponde.
- 9) Copia de recepción municipal del permiso, si procede.
- 10) Acta y decreto de Recepción Provisoria de la obra.

**Nota:** La emisión de la factura por parte del contratista es requisito excluyente contar previamente con el visto bueno de la Unidad Técnica, respecto de las partidas efectivamente ejecutadas y recibidas de manera satisfactoria.

**La municipalidad no tendrá responsabilidad alguna por la demora en solventar un estado de pago que sea originada por no haber presentado éstos a la Unidad Técnica en la forma y con los requisitos establecidos, para lo cual el contratista deberá previamente enviar la información al ITO para que verifique el avance antes de la presentación del estado de pago. Una vez recepcionada la información, el ITO tendrá 5 días hábiles para revisarla.**

### 23.- FACTORING

La Municipalidad dará cumplimiento a lo establecido en los contratos de Factoring que el contratista suscriba, siempre y cuando se le notifique de manera oportuna de dicho contrato y no tenga obligaciones y multas pendientes. Será responsabilidad del adjudicado informar de manera oportuna a la unidad técnica y a la Dirección de Administración y Finanzas.

Se conviene entre el adjudicado y la municipalidad, que cualquier situación que altere el sistema de pagos convenido entre las partes, o cualquier materia referente a la oportunidad de notificación legal sobre el cesionario del crédito, deberá estar coordinada de manera previa y directamente con las unidades municipales correspondientes, a fin de adoptar las medidas administrativas de control, de pago y resguardo que sean procedentes en cumplimiento de la Ley. Además de todo lo contenido en la Circular N°4 de fecha 11 de enero de 2017 por el Servicio de Impuestos Internos.

### 24.- OBLIGACIONES DEL CONTRATISTA

Sin perjuicio del fiel, oportuno y estricto cumplimiento de las obligaciones que estas Bases y el contrato impongan al contratista, éste responderá directa y exclusivamente por todos los deterioros, defectos y daños que pudieren ocasionarse o sufrirse la obra por cualquier causa y hasta la fecha de Recepción Provisoria de la misma y soportará de igual manera la pérdida de materiales, aun cuando cualquiera de dichas circunstancias provenga de un caso fortuito o de un hecho o acto imprevisto. Durante el plazo de garantía de correcta ejecución y buen comportamiento de la obra, el contratista será responsable por todos los defectos, fallas y deterioros que ella evidenciase o que pudiese afectarle.

Finalmente, el contratista responderá por todos los daños y perjuicios que se causaren a terceros, durante o con motivo de los trabajos o con ocasión de defectos de construcción o de mala calidad de los materiales empleados en la obra, sea que provengan de error, negligencia o imprudencia de parte suya o de sus dependientes.

El contratista deberá, además:

- a) Someterse a la fiscalización e instrucciones que disponga la Municipalidad, a fin de comprobar el desarrollo de los trabajos y su eficiente ejecución.
- b) Mantener permanentemente en la faena un Responsable Técnico de Obras, quien será el nexo entre el contratista y la ITO de la Municipalidad, sin perjuicio de la responsabilidad personal que le



competente en la dirección de la misma. La función de dicho Responsable Técnico de Obras podrá ser desempeñada por el Jefe de Obra.

- c) Reemplazar al Responsable Técnico de Obra, cuando la Municipalidad, fundadamente lo requiera.
- d) Mantener en el lugar de los trabajos un Libro de Obra, por cada proyecto, el cual será visado por la ITO de la Municipalidad el que estará destinado a consignar todas las observaciones e instrucciones que se estimaren pertinentes, libro que no deberá salir de la obra, bajo ninguna circunstancia.
- e) Llevar a cabo todas las actividades necesarias para la buena ejecución de las obras de acuerdo a las especificaciones técnicas del proyecto.
- f) Mantener en la obra libro de asistencia del personal para la fiscalización que hará la ITO de la Municipalidad.
- g) Mantener vigente las garantías de los distintos períodos de la obra hasta tramitar las correspondientes Actas de Recepciones Provisorias y Definitiva, según le instruya oportunamente la Municipalidad.
- h) Entregar a la Municipalidad, un set de fotografías en colores según lo indicado en las Especificaciones Técnicas y presentes bases.
- i) Al término de las obras, el contratista deberá despejar y retirar del sitio todos los materiales excedentes, escombros y obras provisionales, dejando limpio el terreno y construcciones, deberá utilizar botadero autorizado para el acopio final de estos. Además, deberá realizar los pagos respectivos de consumos de agua, electricidad, arriendo de instalaciones u otros.
- j) El contratista será responsable de cumplir las obligaciones que le corresponden como empleador, en aspectos de remuneraciones, previsión, seguridad, alimentación, entre otros.
- k) Respecto de los escombros o material que resulte de la ejecución de la obra, será de cargo del contratista buscar un lugar autorizado donde depositar dicho material.
- l) Entregar certificados de materiales y ensayos de materiales y partidas, cuando el ITO lo solicite.

## 25.- LETRERO DE OBRA

Respecto a la instalación del letrero de obras, el contratista, deberá emplazarlo en un lugar destacado y visible al iniciar los trabajos de construcción. El letrero deberá indicar de manera destacada, que se trata de una obra financiada por la Subsecretaría de Desarrollo Regional y Administrativo, además se establece que el letrero deberá estar instalado en la obra a lo más **10 días posteriores a la entrega del terreno.**

El formato tipo del letrero de obras será el indicado en el **en las especificaciones de la iniciativa o en su defecto por la Inspección Técnica.**

## 26.- MODIFICACIONES DE PROYECTO

Las modificaciones de proyecto por cambio de emplazamientos o ubicación, modificación de partidas (aumentos, disminuciones, eliminación o compensación de partidas), y obras extraordinarias, deberán ser enviadas directamente a la Unidad Regional SUBDERE URS), con los documentos pertinentes que lo respalden para su autorización (Punto IV "Modificación de proyectos aprobados y suplementos", Guía Operativa SUBDERE año 2023).

El contratista no podrá realizar por iniciativa propia, cambio en planos, especificaciones, instrucciones de fabricante y cubriciones que fueron base para el contrato.

Ante dudas que surjan en el desarrollo de la ejecución de la obra, deberá ser puesta en conocimiento de la Unidad Técnica por medio del libro de obra o por carta, pero cualquier modificación que ello genere deberá tener la aprobación de la Inspección Técnica.

## 27.- MULTAS

Las multas serán aplicadas previo informe de la Unidad Técnica por incumplimientos de diversa índole, en las cuales se indicará el tipo y monto de la multa, además de las razones por las cuales se sanciona. Para estos efectos se procederá a notificar al Contratado o al profesional a cargo de la obra que este haya nombrado, dentro de los 5 días hábiles a la resolución que la determina.

Las multas aplicadas serán descontadas por la Municipalidad del pago respectivo o



descontado de la garantía de Fiel Cumplimiento de Contrato.

El tipo de multa a aplicar son las siguientes:

- a) Por no instalar el letrero de obras según el plazo, 2 UTM por día de atraso en la instalación.
- b) Por atraso en la entrega de las garantías estipuladas (sin perjuicio de hacer efectivas las garantías vigentes): 2 UTM por día de atraso en la entrega.
- c) El no cumplimiento de las especificaciones técnicas del proyecto: 1% (uno por ciento) del valor del contrato, por cada vez que se constate tal situación.
- d) Por atraso injustificado en algunas de las etapas del programa físico: 0,5% (cero coma cinco por ciento) del valor del contrato, por cada día de atraso.
- e) Por hacer uso del terreno sin haberse realizado la entrega formal de este: 2 UTM por día.
- f) No asistir a la entrega de terreno el día y hora establecida: 0,5% (cero coma cinco por ciento) del valor del contrato, por cada día de atraso.
- g) Por no entregar planos actualizados del proyecto, si corresponde: 0,5% (cero coma cinco por ciento) del valor del contrato, por cada día de atraso.
- h) Por no iniciar obras en el plazo máximo de 5 días corridos a contar la fecha de entrega de terreno: 1% (uno por ciento) del valor del contrato, por cada día de atraso.
- i) Paralizar las obras por más de 5 días corridos sin causa debidamente justificada: 1% (uno por ciento) del valor del contrato, por cada día adicional de atraso.
- j) Por no acatar las instrucciones u órdenes impartidas por el Inspector Técnico debidamente notificadas en el libro de obras: 2 UTM por cada día de incumplimiento, las cuales se contarán hasta el día que el contratista informe que ejecutó la orden.
- k) Por atraso en el término de obra: 0,5% (cero coma cinco por ciento) del valor del contrato, por un plazo de 20 días. Posterior a eso se hará el cobro de la garantía de Fiel Cumplimiento de Contrato y se procederá al término del contrato.
- l) Por no entregar el libro de obras una vez aprobada la recepción provisoria, 1% (un por ciento) del valor del contrato.
- m) Por no tener el libro de obras en la obra, 0,5% (cero coma cinco por ciento) del valor del contrato.
- n) Por botar escombros en lugares no autorizados: 3 UTM por cada vez que sea detectado este hecho.
- o) Por no tramitar las autorizaciones y/o visaciones de los organismos o entidades correspondientes que sean necesarias para la realización del proyecto, 4 UTM por cada tramitación que no se efectuó.
- p) Por no entregar los certificados y/o documentación necesaria para la recepción provisoria: 1% del valor del contrato por día de atraso en regularizar la situación.
- q) En caso de realizar subcontratación y no dar aviso a la ITO: 2 UTM por cada vez que el hecho se constate.
- r) Por no emplear elementos de protección personal: 2 UTM por cada trabajador que no tenga su implementación.

**Importante: las multas cursadas serán utilizando el valor de la UTM (unidad tributaria mensual) del mes en que se cursó la multa y será descontada del estado de pago posterior al mes en que se cursó la multa.**

El oferente adjudicado deberá dentro de los 10 días siguientes al Acta de Entrega de Terreno por parte del Municipio, presentar los contratos de los trabajadores que participarán en la obra, para de esta forma comprobar el cumplimiento de requisito de mano de obra local, cuando corresponda. Sin perjuicio de esto, el municipio se reserva el derecho de fiscalizar en todo momento el cumplimiento de este requisito.

#### **27.1.- APELACION DE LAS MULTAS**

El adjudicatario tendrá derecho a apelar a las multas y las observaciones que formule la I.T.O de la Municipalidad de Villa Alegre.



Las apelaciones se interpondrán por escrito en un plazo máximo de **5 días hábiles** de la respectiva notificación, en carta a la Unidad Técnica de la municipalidad, señalando en forma precisa las razones técnicas de las objeciones a las multas y su disconformidad al respecto.

Las respuestas a la apelación no podrán exceder los 5 días hábiles, debiendo notificarse por escrito. Si el caso amerita tiempo adicional de estudio y evaluación, de igual manera deberá responderse parcialmente sobre el avance, prolongándose el periodo de 5 días hábiles más.

En todo caso si el adjudicatario acredita que las deficiencias u otras obligaciones obedecen a problemas de fuerza mayor o caso fortuito, no imputable a su desempeño, se podrá dejar sin efecto la sanción, previa constancia por escrito de la director/a de Obras Municipales.

## **28.- RECEPCIÓN DE LA OBRA**

**28.1** Para realizar la recepción provisoria y definitiva de la obra, se nombrará a una comisión de recepción, la cual será integrada por el Director de Obras Municipales y dos funcionarios más nombrados para estos fines. La citada designación será realizada mediante decreto municipal.

## **28.2 RECEPCIÓN PROVISORIA**

Una vez terminadas totalmente las obras del proyecto, el contratista deberá comunicar el hecho por escrito a la ITO de la Unidad Técnica a través de la oficina de partes de la Ilustre Municipalidad de Villa Alegre, solicitando la recepción provisoria de las misma, acompañando los siguientes antecedentes:

- a) Carta solicitud de recepción provisoria dirigida a la Director de Obras Municipales.
- b) Certificado del ITO que informe el termino de los trabajos
- c) Copia de recepción de permisos Municipales de las Obras contratadas, si corresponde.
- d) Certificados de los pagos de consumo de agua y electricidad, u otro documento que verifique el cumplimiento de pago de servicios, si corresponde.
- e) Certificados de recepción de las obras de SEC, Servicio de Salud del Maule, u otros, según correspondan.
- f) Certificado laboratorio hormigones en caso de que proceda.
- g) Certificado de antecedentes laborales y previsionales que acredite que el proponente NO registra antecedentes laborales de multas ejecutoriadas y no ejecutoriadas y previsionales de deuda por cotizaciones de previsión en los diferentes organismos de previsión, otorgado por la inspección del trabajo respectivo, del último mes en que tuvo trabajos en su obra, indicando el nombre de esta.

Si el contratista no ejecuta las reparaciones en caso de que proceda, si existen saldos de obras o cambios dentro del plazo fijado y a conformidad de la ITO, se podrá llevar a cabo la ejecución de dichos trabajos por cuenta del contratista con cargo a las garantías, previa autorización del mandante, dejando constancia del hecho, aplicándose las multas que por atraso correspondiere.

Una vez subsanados los defectos observados, se procederá a la recepción provisoria fijándose como fecha de término la fecha en que éstos se han subsanado. Se levantará una Acta de Recepción Provisoria en el mismo terreno.

En ningún caso podrá el contratista excusar su responsabilidad por los trabajos defectuosos o negarse a reconstruirlos bajo pretexto de haber sido ejecutados por un subcontratista.

En el Acta de Recepción Provisoria se consignará, entre otros aspectos:

1. Fecha de Término Contractual.
2. Monto total del contrato.
3. Días de atraso.
4. Multas cursadas por incumplimientos al contrato.
5. Fecha de término efectivo.
6. Fecha de recepción definitiva.



El plazo efectivo de ejecución de cada proyecto, será el utilizado por el contratista para la ejecución de ésta, más el utilizado para la solución de las observaciones requeridas por la Municipalidad.

El Acta de Recepción Provisoria se firmará por la comisión de recepción y el contratista. Esta Acta deberá indicar el nombre completo del proyecto, la fecha de término de las obras de acuerdo al plazo de contrato y de los aumentos de plazo si hubiere.

Si durante el período de tiempo que transcurra entre la Recepción Provisoria y la Definitiva se presentan defectos en la obra, productos de mala ejecución o materiales defectuosos, la Municipalidad, a través de la Unidad Técnica, deberá instruir al Contratista por Oficio, (enviado por algún medio que certifique su entrega efectiva), otorgándole un plazo para resolver estos problemas, los que el contratista deberá resolver a sus costas. Si éste se negara o no cumpliera con los plazos definidos, la Municipalidad deberá solicitar el cobro de la Boleta de Garantía correspondiente, acto que una vez solicitado, tendrá carácter de irreversible. Dicho cobro lo realizará la Tesorería Municipal previo informe de la ITO.

El contratista deberá entregar a la Inspección Técnica los planos del proyecto y de sus instalaciones tal cual fueron ejecutados, cuando se trate de obras nuevas o complementarias, los que deberán ser formalmente remitidos al proyectista.

### 28.3 RECEPCIÓN DEFINITIVA

Transcurrido el plazo de 1 año a contar de la fecha de la recepción provisoria, el contratista **deberá** solicitar por escrito a la municipalidad, la Recepción Definitiva de la Obra y la devolución de la Garantía de Buen Comportamiento de la Obra. En caso de no ser solicitada por el contratista, la unidad técnica tendrá la facultad para realizarla de manera unilateral y en caso de observaciones se realizará el cobro de la garantía para subsanar lo que corresponda.

La comisión de recepción, examinará la obra y en caso de no encontrar reparos levantará un acta, dejando constancia que recibe definitivamente la obra. Dicho documento deberá ser aprobado mediante decreto.

Si al momento de la inspección existieran reparos u observaciones imputables a defectos de construcción respecto de la obra o mala calidad de los materiales empleados, deberá dejarse constancia de ello en el acta y el contratista deberá subsanar los reparos u observaciones a su costo, dentro del plazo que le fije la Comisión de Recepción a contar de la fecha del acta, todo lo anterior, sin perjuicio de la responsabilidad ante la ley, por vicios ocultos de construcción que resulten y se detecten con posterioridad a la fecha de recepción definitiva.

Aprobada la recepción definitiva, se procederá a la liquidación final del contrato por parte de la Municipalidad y cumplidas estas formalidades se devolverá al contratista la garantía pendiente por correcta ejecución de las obras. Tanto la recepción provisoria como la definitiva se entenderán perfeccionadas una vez que se hayan dictado por parte de la Municipalidad, las resoluciones o decretos que aprueban las actas respectivas, cuya emisión no podrá ser superior a 15 días hábiles.

La recepción final, no exime en ningún caso la responsabilidad legal que le compete al contratista por el plazo de 5 años de ejecutada la obra.

### 29.- SUBCONTRATACIONES

Se permitirá la subcontratación, pero debe contar con la autorización y V°B° de la ITO.

### 30.- MEDIDAS DE SEGURIDAD Y PREVENCIÓN DE RIESGOS

La observación y control de la implementación de las medidas de seguridad en la obra serán de responsabilidad del profesional dispuesto para tales efectos. Sin embargo, el adjudicado será responsable desde la entrega de terreno hasta la recepción de obras de que dichas medidas sean cumplidas, de su protección y seguridad del público y de las personas que trabajan en las obras.



o en los alrededores de ella y que puedan verse involucrados o afectados por un accidente ocurrido en obras.

Además de los seguros contratados, exigidos en esta licitación, el contratista deberá cumplir las leyes y reglamentos sobre la prevención de riesgos de la legislación chilena que sean aplicables a la ejecución de las obras, debiendo además contemplar un Plan de Prevención de Riesgos. Deberá además velar por el correcto uso de los elementos de protección necesarios para el personal que trabaje en obra.

Será responsabilidad del ITO vigilar que las faenas se desarrollen con seguridad adecuada.

Las disposiciones señaladas regirán tanto para el contratista como subcontratistas de la obra, siendo el contratista la única responsable. Asimismo, deberá proveer y supervisar (cuando corresponda) el personal de vigilancia, serenos y porteros, donde sea necesario. Las medidas de seguridad que adopte deberán ser informada y aprobada por el ITO.

### 31.- DOMICILIO Y JURISDICCIÓN

Para todos los efectos derivados de la licitación a que se refieren estas Bases, así como de los que se deriven del contrato, según corresponda, las partes fijan domicilio en la ciudad de la municipalidad y prorrogan la competencia ante sus tribunales de justicia.



  
MARÍA INÉS SOTO CERDA  
DIRECTORA SECPLAN

Villa Alegre, julio de 2023





## CERTIFICADO DE DISPONIBILIDAD

### PRESUPUESTARIA N° 345 /

De conformidad al presupuesto aprobado por el Concejo Municipal para el año 2023, certifico que, a la fecha del presente documento, esta institución cuenta con el presupuesto en el subtítulo e Ítem **215-31-02-004-215 "Reposición Espacio Público Pasaje Cacique Liucura"** por **\$59.997.689.-** (Cincuenta y nueve millones novecientos noventa y siete mil seiscientos ochenta y nueve pesos). para el financiamiento de licitación de este proyecto.



EDUARDO CANCINO ROSSON  
JEFE DEPTO. DE FINANZAS (S)

VILLA ALEGRE, 15 de junio de 2023.





APRUEBA PROYECTO Y DISTRIBUYE RECURSOS DEL PROGRAMA MEJORAMIENTO URBANO Y EQUIPAMIENTO COMUNAL-FONDO DE EMERGENCIA TRANSITORIO COVID-19 COMUNA DE VILLA ALEGRE (E10240/2022)  
RESOLUCION EXENTO N°: 4477/2022  
Santiago, 19/05/2022

DOCUMENTO ELECTRONICO

**VISTOS:**

La Ley N° 18.359, que crea el cargo de Subsecretario de Desarrollo Regional y Administrativo en el Ministerio del Interior; el Decreto con Fuerza de Ley N° 1-18.359, de 1985, del Ministerio del Interior, que Traspasa y Asigna Funciones a la Subsecretaría de Desarrollo Regional y Administrativo; el Decreto N° 203, de fecha 4 de febrero de 2022, y el Decreto N° 393, de 10 de marzo de 2022, ambos del Ministerio de Hacienda; la Ley N° 21.395, que determina el Presupuesto del Sector Público para el año 2022; la Resolución N°30, de 2015, de la Contraloría General de la República, que fija normas sobre procedimiento de rendición de cuentas; el Decreto Supremo N°72, del 11 de marzo de 2022, del Ministerio del Interior y Seguridad Pública, que nombra al Subsecretario de Desarrollo Regional y Administrativo; las Resoluciones N° 7 de 2019 y N°16 del año 2020, ambas de la Contraloría General de la República, que establecen normas sobre exención del trámite de toma de razón y los antecedentes adjuntos.

**CONSIDERANDO:**

1. Que, mediante Decreto N° 203, de fecha 4 de febrero de 2022, del Ministerio de Hacienda, se modificó el presupuesto de esta Subsecretaría, incorporando el Programa 50, denominado Subsecretaría de Desarrollo Regional y Administrativo- Fondo de Emergencia Transitorio COVID-19, Subtítulo 33, Ítem 03, SubA C, el cual considera la Asignación 010 SubA C, que denomina Programa de Mejoramiento Urbano y Equipamiento Comunal FET- Covid-19, regulado por la glosa 02, que señala: "Con estos recursos se financiarán proyectos de inversión destinados a enfrentar situaciones de la pandemia por COVID - 19 postulados por municipalidades y asociaciones municipales con personalidad jurídica, orientados a generar empleo, a mejorar la seguridad ciudadana en concordancia con los lineamientos que establezca al respecto la Subsecretaría de Prevención del Delito y que permitan mejorar la calidad de vida de la población más vulnerable, los que deberán cumplir con los criterios de selección definidos en el Decreto N° 946, de 1993, del Ministerio del Interior. Se podrá financiar además, proyectos que se ejecuten en terrenos o inmuebles que constituyan bienes comunes de propiedad de comunidades agrícolas, o ubicados en condominios de viviendas sociales y aquellos conformados de acuerdo a las leyes N° 15.020 y N° 16.640 sobre Reforma Agraria, y N° 19.253, Ley Indígena, o de propiedad de organizaciones deportivas con personalidad jurídica y juntas de vecinos y demás organizaciones comunitarias acogidas al Decreto N°58 de 1997, del Ministerio del Interior y Seguridad Pública. Excepcionalmente se podrán financiar proyectos presentados para comunidades indígenas, regidas por la Ley Indígena N° 19.253, a través de los municipios correspondientes, cuyos inmuebles sean fiscales, de propiedad del Ministerio de Bienes Nacionales o cualquier otra institución pública; otorgados en concesión por un mínimo de cinco años. Exclúyese de la exigencia establecida en el artículo 50 de la Ley N° 19.712, del Deporte, la inversión en infraestructura social o deportiva en los inmuebles que constituyen bienes comunes conformados de acuerdo a las leyes N° 15.020 y N° 16.640, sobre Reforma Agraria, y N° 19.253, Ley Indígena, y en bienes inmuebles nacionales, sean o no de uso público. La certificación para postular proyectos de inversión en estos campos deportivos referida a la posesión y uso de los mismos, podrá extenderla la municipalidad respectiva. Los proyectos de costo total inferior a \$ 75.000 milles quedarán exentos del informe del Ministerio de Desarrollo Social y Familia a que se refiere el Artículo 19 bis del D.L. N° 1.263 de 1975. La distribución de recursos entre municipios y asociaciones municipales la efectuará la Subsecretaría de Desarrollo Regional y Administrativo, mediante resolución".

2. Que, el Alcalde de la Municipalidad de Villa Alegre, a través del Oficio N°00008, de fecha 07 de enero del año 2022, anexo a esta Resolución, ha comunicado a esta Subsecretaría sobre la postulación de la iniciativa que ahí se indica, solicitando recursos para su financiamiento, siendo por tanto, necesario dictar la presente Resolución disponiendo la distribución de los respectivos fondos y su transferencia.

**RESUELVO:**

ARTÍCULO 1º.- Dispónese transferencia de recursos con cargo al Programa de Mejoramiento Urbano y Equipamiento Comunal, FET-Covid-19, para el financiamiento del proyecto que se detalla en la tabla que se agrega a continuación, así como los recursos vinculados al mismo:

Codigo	Descripcion	Municipalidad	Presupuesto	Monto ( \$ )
1-C-2022-68 [FET]	REPOSICIÓN ESPACIO PÚBLICO PASAJE CACIQUE LIUCURA, VILLA ALEGRE	VILLA ALEGRE	2022	59.997.689

ARTÍCULO 2º.- DÉJASE CONSTANCIA, sobre lo siguiente:

1. La Subsecretaría de Desarrollo Regional y Administrativo, podrá fiscalizar la ejecución del proyecto individualizado en el artículo anterior y, en su caso y en cualquier momento, requerir todos aquellos antecedentes que estime necesarios.

2. Los recursos podrán ser transferidos una vez que se encuentre totalmente tramitada la presente Resolución de la forma que señala el artículo siguiente.

ARTÍCULO 3º.- Los recursos que se disponen por la presente Resolución, serán imputados con cargo a la Partida 05, Capítulo 05, Programa 50, Subtítulo 33, Ítem 03, Asignación 010, SubA C, denominado Programa de Mejoramiento Urbano y Equipamiento Comunal FET- Covid-19, del Presupuesto de la Subsecretaría de Desarrollo Regional y Administrativo, para el año 2022.

19/5/22, 12:52

SUBDERE SGDOC

ARTÍCULO 4°. - La Municipalidad de Villa Alegre, deberá rendir cuenta de los fondos transferidos de conformidad a las normas establecidas en la Resolución N°30, del año 2015, de la Contraloría General de la República.

ANÓTESE Y COMUNÍQUESE ESTA RESOLUCIÓN AL SR. DELEGADO PRESIDENCIAL REGIONAL DE LA REGIÓN DEL MAULE, SR. ALCALDE Y SRES. CONCEJO MUNICIPAL DE VILLA ALEGRE



MIGUEL ERNESTO CRISPI SERRANO  
Subsecretario  
Gabinete

MCS/ / BND/ FDF/ FPR/ PHG/ MCZ/ JHN/ opra

DISTRIBUCION:

Jefe de Departamento (S) - Departamento de Finanzas  
Jefe Departamento (S) - Departamento de Inversión e Infraestructura Municipal  
Jefe Unidad - Unidad Regional Maule  
KARIN ANDREA NAZAL - Encargado Unidad - Unidad Control Presupuestario  
MARGARITA CERDA - Encargada Unidad - Programa Mejoramiento Urbano (PMU)  
NIEVES DURAN - Jefa Unidad - Oficina de Partes  
PAMELA REUSS - Asesor - Programa Mejoramiento Urbano (PMU)

Firmado Electrónicamente en Conformidad con el Artículo 2° letra F y G de la Ley 19.799



## "REPOSICIÓN ESPACIO PÚBLICO PASAJE CACIQUE LIUCURA, VILLA ALEGRE"

---

### ESPECIFICACIONES TÉCNICAS

#### INFORMACIÓN DEL PROYECTO

Nombre de Proyecto:	"REPOSICIÓN ESPACIO PÚBLICO PASAJE CACIQUE LIUCURA, VILLA ALEGRE"
Arquitectura:	Javier Letelier Pizarro, Arquitecto
Presupuesto:	Javier Letelier Pizarro, Arquitecto
Ubicación:	Pasaje Cacique Liucura
Propietario:	Ilustre Municipalidad de Villa Alegre.



## CONTENIDO

0.	GENERALIDADES .....	5
1.	INSTALACION DE FAENAS .....	9
1.1.	INSTALACIONES PROVISORIAS:.....	9
1.1.1.	Empalme provisorio Red Eléctrica.....	9
1.1.2.	Conexión Provisoria a la Red de Agua Potable.....	9
1.1.3.	Conexión Provisoria a la Red de Alcantarillado.....	9
1.1.4.	Red de señalización y Protecciones.....	10
1.2.	CONSTRUCCIONES PROVISORIAS.....	10
1.2.1.	Construcción Oficina Prof. ITO y Prof. Residente.....	10
1.2.2.	Retiro de Escombros a Botadero.....	10
1.2.3.	Bodega de Materiales y Herramientas.....	11
1.2.4.	Arriendo Baño Químico + Lavamanos.....	11
1.3.	TRABAJOS PREVIOS.....	11
1.3.1.	Trazado de Ejes y Niveles.....	11
1.4.	LETRERO DE OBRA.....	12
1.4.1.	Ejecución e instalación de letrero de Obra.....	12
2.0.	PAVIMENTOS.....	14
2.1.	EXCAVACIONES.....	14
2.1.1.	Demolición de Elementos Existentes.....	14
2.1.2.	Excavación Zonas de Refuerzo Veredas (e=24cm).....	14
2.1.3.	Excavación Aceras zonas solo Peatonales (e=18cm).....	15
2.1.4.	Excavación Acceso Vehicular Ripio (e=19.5 cm).....	15
2.2.	SOLERILLAS.....	16
2.2.1.	Solerilla Minvu Tipo C.....	16
2.3.	PAVIMENTOS.....	16
2.3.1.	Base estabilizada CBR $\geq$ 60%, ESPESOR 0,05m.....	16
2.3.2.	Base estabilizada CBR $\geq$ 60%, ESPESOR 0,10m.....	18
2.3.3.	Mortero de cemento, ESPESOR 0,07m.....	19
2.3.4.	Mortero Hormigón, e=10cm.....	19
2.3.5.	Adoquín Recto Rojo 40x40x3,8.....	20



2.3.6 Franja Baldosa Podotáctil Minvu Alerta y Circulación.....	20
2.4 ACCESOS VEHICULARES .....	21
2.4.1 Base estabilizada CBR $\geq$ 60%, ESPESOR 0,10m .....	21
2.4.2 Malla Antimaleza Cubresuelo .....	22
2.4.3 Árido Sobre Malla Antimaleza .....	23
2.4.4 Malla estabilizadora de Gravas.....	23
2.4.5 Gravilla triturada (10 a 14 mm) .....	23
2.4.5 Gravilla triturada terminación (10 a 14 mm).....	23
3.0 OBRAS COMPLEMENTARIAS.....	24
3.1 JARDINERÍA .....	24
3.1.1 Emplantillado e=5cm .....	24
3.1.2 Fundación Jardinera .....	24
3.1.3 Murete Ladrillo Fiscal .....	24
3.1.4 Grava Gruesa Jardinera Tipo A .....	25
3.1.5 Arena Fina Jardinería .....	25
3.1.6 Tierra Vegetal Jardinera Tipo A .....	25
3.1.7 Flores Jardinera Tipo A .....	25
3.1.8 Árboles Jardinera Tipo A.....	25
3.1.9 Grava Gruesa Jardinera Tipo B .....	26
3.1.10 Arena Fina Jardinería Jardín tipo B.....	26
3.1.11 Tierra Vegetal Jardinera Tipo B .....	26
3.1.12 Árboles Jardinera Tipo B.....	26
3.1.13 Pasto en Rollo Jardín Tipo B .....	26
3.2 MOBILIARIO URBANO .....	27
3.2.1 Escaño Fundido E-116 "FAHNEU" o similar .....	27
3.2.2 Basurero BA-600 "FAHNEU" o similar .....	28
3.2.3 Poyos Fundación.....	28
3.2.4 Despacho e instalación .....	28
3.3 ASEO GENERAL.....	29
3.3.1 Aseo General de la Obra.....	29



## **0. GENERALIDADES**

Las presentes especificaciones técnicas corresponden a las obras de mejoramientos de vereda de calle Serafín Gutiérrez Fernández y en un tramo de Av. 12 de octubre en comuna de Villa Alegre

El objetivo general es mejorar las condiciones de infraestructuras existentes, mejorando espacios públicos, incorporando mobiliario urbano inexistente, recuperando espacios significativos para la comuna, reemplazando pavimentos de acera actualmente en mal estado y aportando seguridad mediante la incorporación de vías accesibles y demarcación podotáctil.

Se considera para el reemplazo de aceras los refuerzos correspondientes en zonas de accesos vehiculares, y los diferentes rebajes de soleras, además del trasplante de 3 árboles los cuales interfieren con el acceso vehicular a algunas viviendas.

Se contempla como pavimentos de acabado ADOQUÍN RECTO ROJO 40x40x3,8, con adornos en Adoquín Blanco según referencias y planimetría.

### **CAMPOS DE APLICACIÓN**

Las presentes especificaciones técnicas complementarán lo expresado en planos del proyecto. Regularán la correcta y cabal ejecución de todas las partidas señaladas y descritas en cuanto a sus procesos constructivos, secuenciales, uso de materiales y equipos. Las obras además de cumplir con las normas de la buena construcción deberán ser entregadas en perfectas condiciones de uso. En todo caso, todos los materiales y equipos incorporados al proyecto, que ingresen a la obra, se entenderán como de primera calidad en su género, nuevos y contarán con el Visto bueno de la Inspección, la que podrá solicitar las debidas certificaciones en caso de dudas en sus calidades.

### **DISCREPANCIA ENTRE DOCUMENTOS**

En caso de discrepancia entre los documentos, se considerará:

- a) En los planos las cotas prevalecen sobre el dibujo y los planos de detalle sobre los generales.
- b) Los planos priman sobre las especificaciones.
- c) Cualquier anotación o indicación en los planos que no esté indicada en las especificaciones, o viceversa, se considera especificada en ambos documentos.

Ante cualquier discrepancia entre los antecedentes del proyecto, planos, especificaciones, aclaraciones y modificaciones (o dudas de interpretación de estos) el oferente deberá consultar al I.T.O. Así mismo, cualquier solicitud de sustitución de especificaciones que estimen oportuno formular los oferentes, sin que en todo caso signifique un desmejoramiento



de la calidad de las obras, deberá ser expresamente autorizada por el I.T.O. Para este efecto, como para las aclaraciones e instrucciones especiales, cualquier pronunciamiento sobre la materia deberá quedar sancionado por escrito en el Libro de Obras.

Se da por entendido que el oferente está en conocimiento de todas las normas vigentes y disposiciones pertenecientes a las obras solicitadas, por consiguiente, cualquier defecto o mala ejecución de alguna partida es de su única responsabilidad, debiendo rehacerla dentro del período de construcción o de garantía de las obras.

### **SEGURIDAD**

El contratista ejecutor de la obra establecerá las precauciones necesarias para evitar accidentes que pudieren afectar a operarios o a terceros, tanto de la propia empresa como de los subcontratistas, profesionales y otros. Para ello será de responsabilidad y costo de la empresa proveer de los elementos de seguridad necesarios para cada trabajador, además, de un técnico y/o profesional que permanezcan o visiten la obra periódicamente (mínimo una vez por semana), dejando registro de sus visitas y observaciones a través de un libro manifiesto de tres copias. El contratista deberá cumplir y velar por el cumplimiento de normas, prescripciones, directrices y leyes sobre la materia. Asimismo, por la vigencia y pago oportuno de primas de pólizas de seguros, imposiciones, cotizaciones previsionales, etc. El contratista asumirá la responsabilidad expresa por cualquier daño a personas y a la propiedad.

Será de responsabilidad del Contratista el cumplir con todos los reglamentos relacionados con la seguridad en el trabajo, como el de proveer a su personal de equipos y herramientas adecuadas para una correcta ejecución de las obras. Del mismo modo, el Contratista se encargará de contratar la mano de obra especializada y debidamente calificada, ateniéndose a lo indicado en las Bases Administrativas respecto de sus jornales y leyes sociales. El Contratista se hará cargo de cualquier y todos los reclamos que provengan del desarrollo del trabajo de su personal contratado. Se autorizará la utilización de subcontratistas debidamente identificados, no existiendo en todo caso ninguna delegación de la responsabilidad total y final de las obras encomendadas al Contratista adjudicado con la presente propuesta.

### **REFERENCIAS Y CONCORDANCIAS**

Las obras especificadas deberán ejecutarse en estricto acuerdo a lo especificado en: Ordenanzas Generales, Especiales y Locales de Construcción y Urbanización; Leyes, Decretos y disposiciones reglamentarias vigentes relativos a derechos, impuestos y permisos; reglamentos técnicos de los organismos especiales en las instalaciones domiciliarias y urbanización; Normas Chilenas de Construcción del I.N.N. vigentes; Especificaciones Técnicas, planos generales, de detalles e informativos de instalaciones incluidas en la propuesta y especialmente acordes con lo indicado en las presentes Especificaciones Técnicas.



## **DIRECCIÓN Y EJECUCIÓN DE LA OBRA**

El Contratista delegará sus atribuciones en un profesional RESIDENTE de la construcción (Arquitecto, Ingeniero civil, Ingeniero constructor o constructor civil) con experiencia mínima de 3 años en obras de esta característica quien velará por el correcto cumplimiento de los antecedentes técnicos y administrativos del contrato. El profesional deberá adjuntar su título profesional y currículum vitae. La inspección técnica de la obra estará a cargo de los profesionales que señale la entidad mandante y sus instrucciones escritas tendrán el carácter de definitivas debiendo ser cumplidas estrictamente. La inspección de obra deberá velar por el fiel cumplimiento de lo indicado en los planos, E.E.T.T., y otros documentos de construcción. Debe llevar permanentemente al día y por escrito sus observaciones en el libro de obra, la programación y el control de avances. Deberá tener al día certificados de laboratorio y de calidad de materiales empleados por el contratista, ejercerá control en las proporciones para las mezclas para hormigón y morteros, inspección de ensayos y aprobación de materiales, inspección de moldajes, inspección de la colocación de armaduras, inspección de soportes y andamiajes, inspección de los equipos para hormigonar, de su colocación, consolidación, terminación y curado, preparación de ensayos de resistencia de hormigones, inspección rutinaria de equipos y maquinaria del contratista, preparación de informes de todos los ítems, control de asentamiento de fundaciones, control de mano de obra y materiales de terminación. Toda modificación del contrato por sustitución, disminución y/o aumento de obras deberá contar con el VºBº del ITO, se ejecutará de acuerdo a lo establecido en la reglamentación vigente al respecto.

Cualquier cambio introducido al proyecto unilateralmente por el Contratista será de su exclusivo cargo y la Inspección podrá ordenar su restitución y/o modificación, dejando constancia de ello en el Libro de Obras. El contratista será responsable de cualquier daño derivado de las faenas de demolición y construcción que se produzca en los recintos que no se intervengan.

## **RECEPCIÓN DE MATERIALES**

Todos los materiales que ingresen a la obra serán de primera calidad en su especie, sin uso anterior y contarán con el visto bueno de la Inspección, la que podrá solicitar las debidas certificaciones en caso de duda en su calidad. El aprovisionamiento, traslado y almacenamiento de los materiales de la obra, se ajustará a lo indicado en las respectivas Normas I.N.N. Las marcas que aparezcan especificadas son antecedentes referenciales, debiendo el Contratista como mínimo cumplir con el aprovisionamiento de materiales y/o equipos que cumplan o sean superiores en características, calidades y tecnologías de las referencias.

## **DUDAS DE LO ESPECIFICADO**

Se da por establecido que el Contratista visitará el terreno oportunamente, imponiéndose de las condiciones de trabajo en él y de la exacta ubicación de la construcción, incluyendo en su



oferta todos los trabajos que dicho emplazamiento requiera, en todo caso y ante dudas que le surjan de tal visita o de la revisión de las presentes especificaciones técnicas, comunicará sus consultas dentro de las formas y plazos establecidos en las Bases Administrativas. Por lo expuesto será de su exclusiva responsabilidad cualquier omisión en su oferta en aspectos propios del estudio e interpretación de los antecedentes técnicos de la propuesta.

#### **INTERPRETACIÓN DE PLANOS Y ESPECIFICACIONES.**

Cualquier error, omisión o doble interpretación en planos, documentos complementarios y en estas especificaciones, se resolverá el arte del buen construir y funcionamiento adecuado y completo de las partidas constitutivas del proyecto, previa consulta y aprobación de la ITO. Se entiende por estos conceptos, la correcta ejecución en obras de cada partida y una estética presentación, aunque el cumplimiento de estas condiciones implique la incorporación de partidas completas, mano de obra, materiales, elementos o sustancias no consideradas en los antecedentes de la propuesta. Planos y Especificaciones son complementarios, formando parte integrante del proyecto y cualquier requisito que aparezca en uno, obliga como si apareciera en ambos. Toda discrepancia se resolverá previa consulta al Arquitecto, Ingeniero proyectista o ITO. En los planos las cotas prevalecen sobre el dibujo y los planos de detalle sobre los generales. Los materiales que se especifican para las obras definitivas se entienden de primera calidad dentro de la especie. El costo que signifique lo señalado anteriormente será de cargo de la empresa constructora, sin costo alguno para el contratante, ni aumento de plazo fijado para el término de la obra, de acuerdo a esto, la empresa constructora deberá estudiar acuciosamente los antecedentes de la propuesta y considerar en su oferta estos costos. Solo en los casos que se indique taxativamente que no deberá ejecutarse algunas partidas completas o parte de ellas, estas no serán consideradas dentro del contrato. Toda demolición, si la hubiere, se hará con las autorizaciones legales correspondientes y en conformidad de la ordenanza general de urbanismo y construcción, de los planos y demás antecedentes elaborados por la Unidad técnica.

#### **CERTIFICADO DE CALIDAD DE MATERIALES**

Se efectuarán todos los ensayos, controles, certificados, etc., de materiales prescritos en las Normas Chilenas Oficiales, y los que se establezcan de manera especial en el respectivo Contrato de Construcción. La I.T.O. podrá solicitar al Contratista la certificación de la calidad de los materiales a colocar en obra.



## **1. INSTALACION DE FAENAS**

### **1.1. INSTALACIONES PROVISORIAS:**

El Contratista ejecutará la presentación y obtendrá oportunamente los permisos y empalmes provisorios para las redes de las instalaciones que demande la ejecución de la obra (Agua Potable, Alcantarillado, Electricidad, Comunicaciones, etc.). Todos los costos de derechos y consumos que deriven de estas instalaciones serán de cargo del contratista.

#### **1.1.1. Empalme provisorio Red Eléctrica**

En el caso de la energía eléctrica se ejecutarán los tendidos provisorios según norma y reglamento eléctrico, con los empalmes y tableros necesarios y teniendo en cuenta la seguridad de su operación. El costo de los derechos y consumos que deriven de estas instalaciones, será de cargo de la empresa constructora, hasta la recepción provisoria de las obras una vez cumplidas las observaciones.

En caso de no ser posible dicho empalme se deberá incorporar un generador para proveer a dicha faena de la energía necesaria para el funcionamiento de la maquinaria a utilizar. El consumo de este deberá ser pagado por el contratista.

#### **1.1.2. Conexión Provisoria a la Red de Agua Potable**

Será de cargo del contratista la conexión provisoria a la red de agua potable a la instalación de faena y/o servicios higiénicos correspondientes. Cabe destacar de no contar con red de agua potable el contratista

deberá apartar con una solución provisoria para esto no pudiendo quedar sin suministro los servicios higiénicos para los trabajadores. El consumo de este deberá ser pagado por el contratista.

#### **1.1.3. Conexión Provisoria a la Red de Alcantarillado**

Será de cargo del contratista la conexión provisoria a la red alcantarillado a los servicios higiénicos correspondientes. Cabe destacar de no contar con red de alcantarillado el contratista deberá apartar con una solución provisoria para esto no pudiendo quedar sin suministro los servicios higiénicos para los trabajadores. El consumo de este deberá ser pagado por el contratista.



#### **1.1.4. Red de señalización y Protecciones**

Se deberá proveer de toda la señalización, según normativa, para una correcta ejecución de la obra, tales como letreros, señales, barreras, avisos de desvíos y cualquier otro elemento que sean necesarios y permita dar una protección y seguridad óptima.

La implementación de estos elementos, así como su correcta ubicación y mantención será de completa responsabilidad del Contratista a cargo del proyecto.

#### **1.2 CONSTRUCCIONES PROVISORIAS**

Esta sección comprende todos los trabajos preliminares a la iniciación de la obra y la presentación de elementos tendientes a dar protección y facilidades de higiene al personal técnico, administrativo y obrero que intervendrá en la obra. Se incluye en esta sección despeje del terreno, trasplante de árboles existentes sólo en caso de ser necesario y retiro de escombros. Todas las construcciones e instalaciones provisionales deberán ser retiradas por el oferente adjudicado al final de la obra, debiendo dejar los sectores o recintos utilizados para esos fines en las mismas condiciones preexistentes o bien en las condiciones exigidas por el proyecto, según corresponda.

En el momento de la adjudicación el contratista deberá realizar una limpieza general del lugar retirando cualquier escombros y desecho que obstaculice el buen funcionamiento de la obra. El contratista durante el transcurso de las obras deberá mantener la faena perfectamente aseada. Las áreas de trabajo y circulación, deberán estar ordenadas y libres de elementos punzantes, cortantes o que obstruyan el tránsito de personas. El terreno exterior al edificio, se entregará libre de elementos que pudieran considerarse escombros o basuras.

##### **1.2.1 Construcción Oficina Prof. ITO y Prof. Residente**

El Contratista deberá considerar la ejecución de oficina para el personal de terreno. Para esto último se dispondrá de un mínimo de 4 m<sup>2</sup> con puerta y candado con sus llaves, en poder del funcionario encargado. Se considera equipar con planera y piso.

En la oficina deberá permanecer un juego de planos y el libro de obras y ésta no podrá utilizarse como bodega.

##### **1.2.2 Retiro de Escombros a Botadero**

La totalidad de los escombros que se produzcan en la obra deberán ser acopiados en forma segura, ordenada y retirada en camiones a botaderos autorizados que cumplan con la reglamentación de protección ambiental.



### **1.2.3 Bodega de Materiales y Herramientas**

El oferente adjudicado deberá disponer de bodegas para el almacenamiento de materiales y equipos. Las bodegas tendrán las dimensiones adecuadas a la cantidad de materiales y herramientas que se mantengan en la obra, dotándolas de las estanterías y espacios necesarios para un correcto almacenamiento. Su construcción debe garantizar una adecuada protección contra robos, incendios e intemperie.

### **1.2.4 Arriendo Baño Químico + Lavamanos**

Se debe utilizar caseta sanitaria química portátiles o una solución técnicamente equivalente en la cantidad que exigen las normas de acuerdo con el número de personas contratadas.

## **1.3 TRABAJOS PREVIOS**

### **1.3.1 Trazado de Ejes y Niveles**

Previo al trazado, el contratista deberá verificar las cotas, ángulos y niveles del terreno, indicados en arquitectura, estos deberán ser de cargo del contratista. Cualquier discrepancia o variación deberá ser comunicado a los arquitectos para su resolución. Se considerará N.P.T como nivel  $\pm 0.00$

El Trazado de la Obra Se ejecutará de acuerdo al plano respectivo con instrumentos ópticos, mediante cercos de madera de 1" X 5" afianzado a los muros perimetrales. Los ejes se materializarán con alambre, basándose en los planos de arquitectura y cálculo que indican la posición de la construcción en el terreno.

El trazado de ejes y niveles deberá ser recibido por los Arquitectos y la ITO, condición que será necesaria para dar inicio a las faenas de construcción.

Los Niveles de Referencia se consignarán y marcarán sobre elementos inamovibles, los cuales, una vez aprobados por la Inspección Técnica, servirán como referencia en todo el desarrollo de las Obras. La Empresa Constructora hará la verificación de los niveles, para ello, se utilizará preferentemente instrumentos ópticos, prescindiendo en lo posible de utilizar mangueras de nivel, al menos para definir los niveles principales que sirvan como referencia.

La supervigilancia y verificación permanente y total exactitud de estos trabajos. Los trabajos topográficos, de trazados y replanteo de ejes y niveles, serán sometidos a la aprobación del ITO, cuya conformidad deberá quedar incorporada en el Libro de Obras. Esta aprobación será requisito previo a la materialización de cualquier obra de carácter definitivo.

Los trazados de ejes se practicarán ciñéndose estrictamente a las indicaciones de los planos respectivos, referidos a los puntos de referencia correspondiente. Las posiciones y distancias entre ejes, deberán ser siempre ratificadas y/o rectificadas por la ITO. Cualquier variación,



deberá ser notificada de inmediato A la ITO, antes de ejecutar el replanteo de los elementos estructurales, o de ejecutar obras definitivas.

Los clavos se fijarán de manera que sean capaces de resistir los trazados con lienza afianzada con tensión. La numeración de los ejes debe ser idéntica a lo indicado en los planos.

## **1.4 LETRERO DE OBRA**

### **1.4.1 Ejecución e instalación de letrero de Obra**

Se deberá resguardar que se cumpla lo establecido en Bases Administrativas de la licitación en cuanto a cantidad, características del letrero, y tendrá una permanencia desde el momento de “entrega de terreno” hasta la recepción definitiva de Obras por parte del mandante.

El proyecto contempla la provisión e instalación de una estructura soportante y letrero indicativo de la obra.

El Contratista deberá instalar o emplazar el letrero en el lugar más visible de la obra, la ubicación será entregará al momento de efectuar la entrega de terreno respectiva. Como referencia las dimensiones y características del letrero a instalar son las siguientes:

Tamaño del letrero: 3,60 metros de ancho por 1,50 metros de alto.

Marco y entramado en estructura de acero perfil tubular de 20x30x2 cada 50 cm en ambas direcciones serán soldados con soldadura continua que asegure que no entre agua al interior de los perfiles, el letrero se colocara a partir de una altura de 2.90 metros.

La estructura se afianzará a postes metálicos de 50x50x3 anclados bajo tierra 60 cm en poyo de hormigón de 50x50x60cm dispondrá de tirante de arriostamiento diagonal desde suelo a mitad de entramado de él que será de perfil 40x40x3. El letrero será en vinilo PVC. - se afianzará a estructura de acero.

Cualquier situación de seguridad referida al “Letrero de Obras” es de total responsabilidad de la empresa y en nada del mandante, ni a título directo ni subsidiario.

Fotografía del letrero: Puede ocuparse una fotografía representativa de la plaza (por ejemplo esculturas), con las siguientes características técnicas: Tomada con una cámara de al menos 8 megapíxeles, con un tamaño promedio de 4200 x 2800 píxeles y con una calidad de 300 DPI.

La ITO será la encargada de hacer entrega del formato del letrero de obra, en su respectivo momento.



TIPO	MEDIDAS (M)	MONTO CONTRATO (UTM)	
		DESDE	HASTA
A	3.6 X 1.5	0	5.000
B	6.0 X 2.5	5.000	13.000
C	9.0 X 4.0	13.000	20.000
D	12.0 X 5.0	20.000	

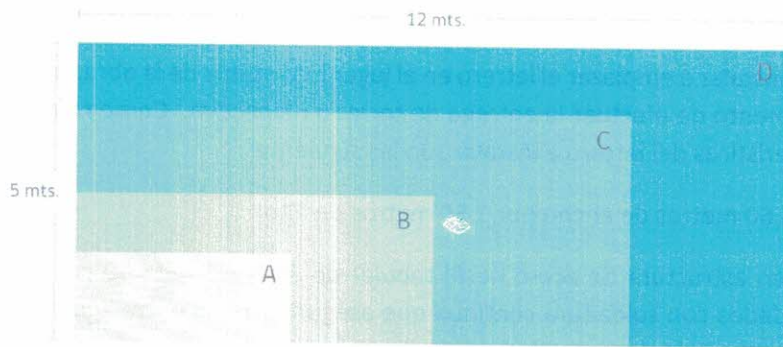

## 2.0 PAVIMENTOS

### 2.1 EXCAVACIONES

#### 2.1.1 Demolición de Elementos Existentes

En esta partida considera la demolición de todos los elementos marcados en planta de demolición, Lamina N°1 de Planimetría adjunta. Se considera el uso de maquinaria para demolición y retiro de escombros.

En ningún caso se permitirá acopiar materiales o excedentes de estos fuera del perímetro de la obra. Esto será motivo de multas.

El retiro de los escombros y excedentes provenientes de la demolición, cortes, rebajes y excavaciones, se realizará con medios de transporte adecuados, a los cuales se le colocará carpa y serán llevados a un botadero Municipal autorizado, los efectos producidos en la vía pública tales como roturas de pavimento por la acción de camiones, estos deberán ser reparados por la empresa contratista

#### 2.1.2 Excavación Zonas de Refuerzo Veredas (e=24cm)

En los sectores indicados se procederá a excavar el material necesario para dar espacio al perfil tipo correspondiente. En suelos finos no se acepta corte por debajo de la cota proyectada, a fin de evitar el relleno y deficiente compactación.

En caso de encontrar material inadecuado bajo el horizonte de fundación, se extraerá en su totalidad, reponiéndolo por base estabilizada y compactándolo a una densidad no inferior al 95% de la densidad máxima compactada seca (D.M.C.S.) del Proctor Modificado, NCh. 1532/2 Of1979, o al 80% de la Densidad Relativa, ASTM D4253-00, y ASTM D 4254-00 según corresponda.

Por material inadecuado ha de entenderse rellenos no controlados o suelos naturales con un poder de Soporte de California (CBR), según NCh.1852 Of 1981, inferior en 20% al CBR de Diseño.

No se recomienda el corte por debajo de la cota proyectada, para evitar el relleno y deficiente compactación de este.

Será de exclusiva responsabilidad del contratista el transporte a botaderos autorizados, todos los excedentes que resulten de las excavaciones.

El volumen se calcula considerando un esponjamiento del terreno de 20%.

Esta partida contempla escarificación y compactación del suelo posterior a excavación para recibir base estabilizada a objeto de proporcionar una superficie de apoyo homogénea, exenta de material suelto o de origen orgánico, para materializar la base estabilizada.



### **2.1.3 Excavación Aceras zonas solo Peatonales (e=18cm)**

En los sectores donde haya acera, se procederá a excavar el material necesario para dar espacio al perfil tipo correspondiente. En suelos finos no se acepta corte por debajo de la cota proyectada, a fin de evitar el relleno y deficiente compactación.

En caso de encontrar material inadecuado bajo el horizonte de fundación, se extraerá en su totalidad, reponiéndolo por base estabilizada y compactándolo a una densidad no inferior al 95% de la densidad máxima compactada seca (D.M.C.S.) del Proctor Modificado, NCh. 1532/2 Of1979, o al 80% de la Densidad Relativa, ASTM D4253-00, y ASTM D 4254-00 según corresponda.

Por material inadecuado ha de entenderse rellenos no controlados o suelos naturales con un poder de Soporte de California (CBR), según NCh.1852 Of 1981, inferior en 20% al CBR de Diseño.

No se recomienda el corte por debajo de la cota proyectada, para evitar el relleno y deficiente compactación de este.

Será de exclusiva responsabilidad del contratista el transporte a botaderos autorizados, todos los excedentes que resulten de las excavaciones.

El volumen se calcula considerando un esponjamiento del terreno de 20%.

Esta partida contempla escarificación y compactación del suelo posterior a excavación para recibir base estabilizada a objeto de proporcionar una superficie de apoyo homogénea, exenta de material suelto o de origen orgánico, para materializar la base estabilizada.

### **2.1.4 Excavación Acceso Vehicular Ripio (e=19.5 cm)**

En los sectores de acceso vehicular Rapiado, se procederá a excavar el material necesario para dar espacio al perfil tipo correspondiente. En suelos finos no se acepta corte por debajo de la cota proyectada, a fin de evitar el relleno y deficiente compactación.

En caso de encontrar material inadecuado bajo el horizonte de fundación, se extraerá en su totalidad, reponiéndolo por base estabilizada y compactándolo a una densidad no inferior al 95% de la densidad máxima compactada seca (D.M.C.S.) del Proctor Modificado, NCh. 1532/2 Of1979, o al 80% de la Densidad Relativa, ASTM D4253-00, y ASTM D 4254-00 según corresponda.



Por material inadecuado ha de entenderse rellenos no controlados o suelos naturales con un poder de Soporte de California (CBR), según NCh.1852 Of 1981, inferior en 20% al CBR de Diseño.

No se recomienda el corte por debajo de la cota proyectada, para evitar el relleno y deficiente compactación de este.

Será de exclusiva responsabilidad del contratista el transporte a botaderos autorizados, todos los excedentes que resulten de las excavaciones.

El volumen se calcula considerando un esponjamiento del terreno de 20%.

Esta partida contempla escarificación y compactación del suelo posterior a excavación para recibir base estabilizada a objeto de proporcionar una superficie de apoyo homogénea, exenta de material suelto o de origen orgánico, para materializar la base estabilizada.

## **2.2 SOLERILLAS**

### **2.2.1 Solerilla Minvu Tipo C**

Esta Partida Contempla la demolición de las solerillas existentes previo a la ejecución de la partida, Los escombros resultantes deberán ser retirados y llevados a un botadero autorizado. Se procurará no dañar las obras aledañas que no contemplan demolición, de no ser así se deberá reponer con cargo al contratista.

Se considerará la instalación de solerillas tipo C según se indica en planimetría, las cuales deberán cumplir con las normas I.N.N. correspondientes. Para la instalación de soleras se excavará el material necesario para dar espacio al perfil, en caso de encontrar material inadecuado, deberá extraerse en su totalidad, reponiéndolo con material adecuado.

Para la colocación del emplantillado, se empleará como mínimo un hormigón de 170 kg. cem/m<sup>3</sup>, el emplantillado tendrá un espesor de 10 cm en el que se asentará la base de la solerilla tipo C. La mezcla de hormigón deberá envolver con el mismo espesor hasta la altura de 15 cm desde su base formando un ángulo de 45°.

La base sobre la cual se colocará la solera tipo C, deberá tener el nivel y la pendiente adecuada, a fin de que queden perfectamente alineadas y se ajusten a las pendientes establecidas en el proyecto.

## **2.3 PAVIMENTOS**

### **2.3.1 Base estabilizada CBR ≥ 60%, ESPESOR 0,05m**

Se considera una base estabilizada con un CBR > 60%, consistente en material granular del tipo grava arenosa, proveniente de un proceso de chancado y selección, homogéneamente



revuelto, libre de grumos o terrones de arcilla, de materiales vegetales o cualquier otro material no estructural.

El material granular a colocar deberá cumplir con los siguientes requisitos:

#### Granulometría

Estará comprendida dentro de una de las bandas granulométricas de la siguiente tabla:

TAMIZ (mm)	% QUE PASA EN PESO	
	BANDA 1	BANDA 2
50	100	-
25	-	100
20	90-70	70-100
10	30-65	50-80
5	25-55	35-65
2	15-40	25-50
0,5	8-20	10-30
0,08	2-8	0-15

El material de la base granular para el pavimento de hormigón, podrá tener como máximo las variaciones que se indican a continuación:

- +/-10% para tamices sobre 5mm
- +/-4% para tamices inferiores a 5mm

Se deberá cumplir adicionalmente que:

- La fracción que pasa por el tamiz 0,08 mm (ASTM N° 200) no sea mayor a los 2/3 de la fracción del árido grueso que pasa por la malla 0,5 mm (ASTM N° 40).
- La fracción que pasa por el tamiz 5 mm (ASTM N°4) esté constituida por arenas naturales o trituradas.

La base estará limitada a hasta un máximo de 10% de finos (material bajo la malla ASTM #200).

Requisitos de calidad de los áridos

#### Límites de Atterberg

Se debe verificar que la fracción del material que pasa la malla N° 40, tenga un límite líquido inferior a 25% y un índice de plasticidad inferior a 6 ó No Plástico (NP) (NCh.1517/1 Of.1979), y (NCh.1517/2 Of.1979).

#### Ensayo Desgaste Los Ángeles

El árido grueso debe tener un desgaste inferior a un 50% de acuerdo a este ensayo (NCh.1369 Of.1978).



Poder de Soporte California, base con CBR >60%.

El CBR (NCh.1852 Of. 1981) se mide a 0,2" de penetración, en muestra saturada y previamente compactada a una densidad mayor o igual al 95% de la D.M.C.S., obtenida en el ensayo Proctor Modificado (NCh. 1534/2 Of.1978) o al 80% de la densidad relativa (ASTM 4253-00 y ASTM 4254-00), según corresponda.

### 2.3.2 Base estabilizada CBR $\geq$ 60%, ESPESOR 0,10m

Se considera una base estabilizada con un CBR>60%, consistente en material granular del tipo grava arenosa, proveniente de un proceso de chancado y selección, homogéneamente revuelto, libre de grumos o terrones de arcilla, de materiales vegetales o cualquier otro material no estructural.

El material granular a colocar deberá cumplir con los siguientes requisitos:

Granulometría

Estará comprendida dentro de una de las bandas granulométricas de la siguiente tabla:

TAMIZ (mm)	% QUE PASA EN PESO	
	BANDA 1	BANDA 2
50	100	-
25	-	100
20	90-70	70-100
10	30-65	50-80
5	25-55	35-65
2	15-40	25-50
0,5	8-20	10-30
0,08	2-8	0-15

El material de la base granular para el pavimento de hormigón, podrá tener como máximo las variaciones que se indican a continuación:

- +/-10% para tamices sobre 5mm

- +/-4% para tamices inferiores a 5mm

Se deberá cumplir adicionalmente que:

- La fracción que pasa por el tamiz 0,08 mm (ASTM N° 200) no sea mayor a los 2/3 de la fracción del árido grueso que pasa por la malla 0,5 mm (ASTM N° 40).

- La fracción que pasa por el tamiz 5 mm (ASTM N°4) esté constituida por arenas naturales o trituradas.

La base estará limitada a hasta un máximo de 10% de finos (material bajo la malla ASTM #200).

Requisitos de calidad de los áridos



#### Límites de Atterberg

Se debe verificar que la fracción del material que pasa la malla N° 40, tenga un límite líquido inferior a 25% y un índice de plasticidad inferior a 6 ó No Plástico (NP) (NCh.1517/I Of.1979), y (NCh.1517/2 Of.1979).

#### Ensayo Desgaste Los Ángeles

El árido grueso debe tener un desgaste inferior a un 50% de acuerdo a este ensayo (NCh.1369 Of.1978).

Poder de Soporte California, base con CBR >60%.

El CBR (NCh.1852 Of. 1981) se mide a 0,2" de penetración, en muestra saturada y previamente compactada a una densidad mayor o igual al 95% de la D.M.C.S., obtenida en el ensayo Proctor Modificado (NCh. 1534/2 Of.1978) o al 80% de la densidad relativa (ASTM 4253-00 y ASTM 4254-00), según corresponda.

#### **2.3.3 Mortero de cemento, ESPESOR 0,07m**

Se consulta un mortero de pega de espesor mínimo de 0,07m, con una dosificación mínima de 382,5 kg. cem/m<sup>3</sup>.

El mortero de cemento es un material compuesto por arena, cemento y agua. Eventualmente, en su composición puede también participar algún tipo de aditivo.

La arena debe estar formada por granos duros, exentos de materia orgánica, sin contenido de sales, para evitar la florescencia. Las dosificación del mortero se especifican en proporciones volumétricas. Para pegar baldosas se recomienda usar un mortero del tipo 1:4 (una parte de cemento por cuatro partes de arena). A su vez, la arena debe tener un tamaño máximo de 5mm y debe cumplir con la Nch 163 Of. 1977.

#### **2.3.4 Mortero Hormigón, e=10cm**

En los accesos vehiculares unifamiliares y sus respectivos refuerzos laterales (mínimo 0,5m a cada lado), en los refuerzos laterales de accesos no unifamiliares de tipo comercial o industrial (mínimo 1m a cada lado) y en los encuentros de veredas con pasajes (mínimo 1m de largo), se considerará una losa de hormigón de un espesor mínimo de 0.10m, la que se ejecutará por el sistema corriente de compactación del hormigón (no vibrado).

Se realizarán ensayos a la resistencia según lo indicado por el ITO y Manual de Pavimentación y Aguas Lluvias SERVIU. El hormigón se colocará en una sola capa de manera de evitar segregación de los materiales, para luego ser emparejado y enrasado, empleando una llana de madera u otra herramienta adecuada, hasta obtener un hormigón compacto que no presente bolsones o nidos de materiales finos o gruesos en la superficie expuesta.

### 2.3.5 Adoquín Recto Rojo 40x40x3,8

Se consulta la instalación de Adoquín de dimensiones 40 x 40 cm, con un espesor mínimo de 0,038 m, colocadas sobre mortero de pega. Se presentan tres situaciones en relación a la estructuración mínima asociada al uso de baldosas:

1. Veredas peatonales: una sub-base espesor 0,08m (CBR mín 60%), un mortero de pega espesor 0,05 m y Adoquines de espesor mínimo 0,038 m.
2. Veredas reforzadas: Esta situación se aplica al refuerzo dado a las veredas adyacentes a un acceso no unifamiliar de tipo comercial o industrial (1m longitud mínima) o bien puede corresponder al acceso mismo en el caso de viviendas unifamiliares. Se debe respetar la siguiente estructuración: una sub-base espesor 0,10 m (CBR mín. 60%), una vereda de hormigón espesor 0,10 m, un mortero de pega espesor 0,04 m y adoquines de espesor mínimo 0,038 m.

Se adjuntan imágenes referenciales del Adoquín Tipo, y del adorno a incorporar según planimetría.

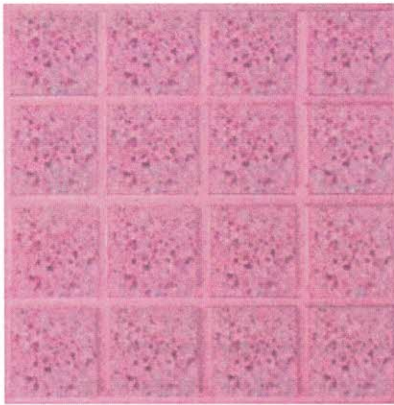

### 2.3.6 Franja Baldosa Podotáctil Minvu Alerta y Circulación

Considera la colocación de baldosas táctil 1 exterior de alerta tipo Minvu de 40cm x 40cm, color blanco perla arroz y a lo largo de todas las áreas de circulación proyectadas tipo Minvu 0 40cm x 40 cm color gris. Su instalación, deberá considerar las mismas especificaciones del punto 2.3.6.

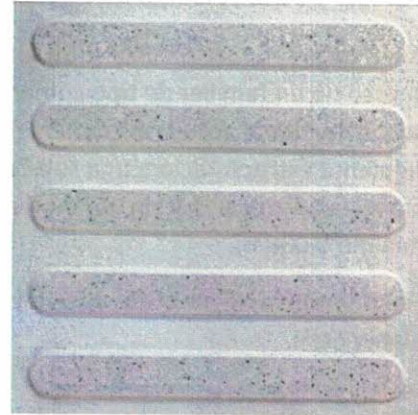
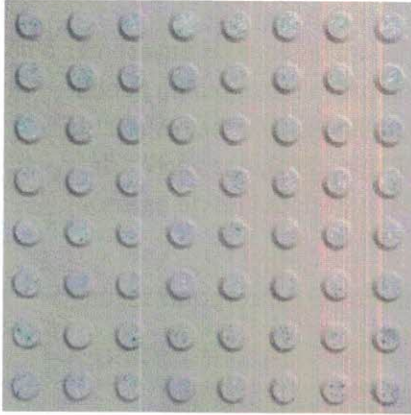

## 2.4 ACCESOS VEHICULARES

### 2.4.1 Base estabilizada CBR $\geq$ 60%, ESPESOR 0,10m

Se considera una base estabilizada con un CBR  $>$  60%, consistente en material granular del tipo grava arenosa, proveniente de un proceso de chancado y selección, homogéneamente revuelto, libre de grumos o terrones de arcilla, de materiales vegetales o cualquier otro material no estructural.

El material granular a colocar deberá cumplir con los siguientes requisitos:

Granulometría

Estará comprendida dentro de una de las bandas granulométricas de la siguiente tabla:

TAMIZ (mm)	% QUE PASA EN PESO	
	BANDA 1	BANDA 2
50	100	-
25	-	100
20	90-70	70-100
10	30-65	50-80
5	25-55	35-65
2	15-40	25-50
0,5	8-20	10-30
0,08	2-8	0-15

El material de la base granular para el pavimento de hormigón, podrá tener como máximo las variaciones que se indican a continuación:

- +/-10% para tamices sobre 5mm
- +/-4% para tamices inferiores a 5mm

Se deberá cumplir adicionalmente que:

- La fracción que pasa por el tamiz 0,08 mm (ASTM N° 200) no sea mayor a los 2/3 de la fracción del árido grueso que pasa por la malla 0,5 mm (ASTM N° 40).
- La fracción que pasa por el tamiz 5 mm (ASTM N°4) esté constituida por arenas naturales o trituradas.

La base estará limitada a hasta un máximo de 10% de finos (material bajo la malla ASTM #200).

Requisitos de calidad de los áridos

Límites de Atterberg

Se debe verificar que la fracción del material que pasa la malla N° 40, tenga un límite líquido inferior a 25% y un índice de plasticidad inferior a 6 ó No Plástico (NP) (NCh.1517/I Of.1979), y (NCh.1517/2 Of.1979).

Ensayo Desgaste Los Ángeles

El árido grueso debe tener un desgaste inferior a un 50% de acuerdo a este ensayo (NCh.1369 Of.1978).

Poder de Soporte California, base con CBR >60%.

El CBR (NCh.1852 Of. 1981) se mide a 0,2" de penetración, en muestra saturada y previamente compactada a una densidad mayor o igual al 95% de la D.M.C.S., obtenida en el ensayo Proctor Modificado (NCh. 1534/2 Of.1978) o al 80% de la densidad relativa (ASTM 4253-00 y ASTM 4254-00), según corresponda.

#### 2.4.2 Malla Antimaleza Cubresuelo

Se contempla la instalación de una malla geotextil antimaleza o antihierba según detalles en planimetría. Impidiendo la multiplicación de pastos sobre el pavimento de ripio (zona acceso vehicular)

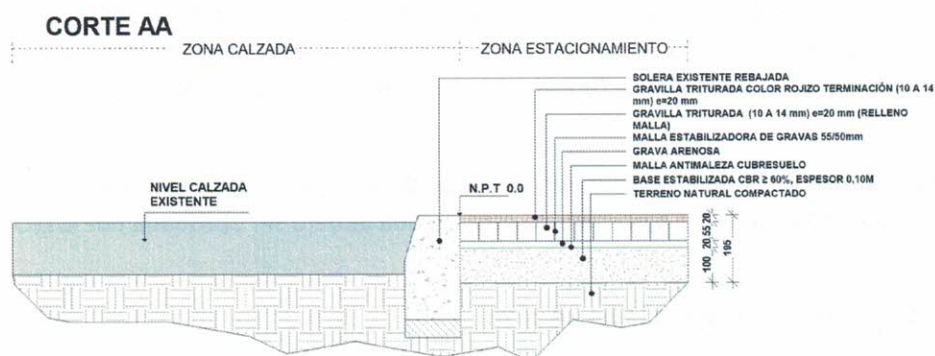

#### 2.4.3 Árido Sobre Malla Antimaleza

Sobre la instalación de la malla antimaleza, se contempla la incorporación de aridos tipo arena fina, donde se apoyará la malla estabilizadora de gravas. Esta capa tendrá un espesor de 2cm y deberá quedar parejo en toda la extensión de la zona de estacionamientos y zonas de ripio.

#### 2.4.4 Malla estabilizadora de Gravas

Se contempla la instalación de una malla 55/50 mm sobre toda la extensión del pavimento que se incorporara Ripio. Esta deberá ser instalada según las indicaciones del proveedor, permitiendo que la Grava permanezca en su sitio, y pierda tendencia a su acumulación producto del tránsito vehicular hacia las viviendas.

Se adjunta imagen referencial

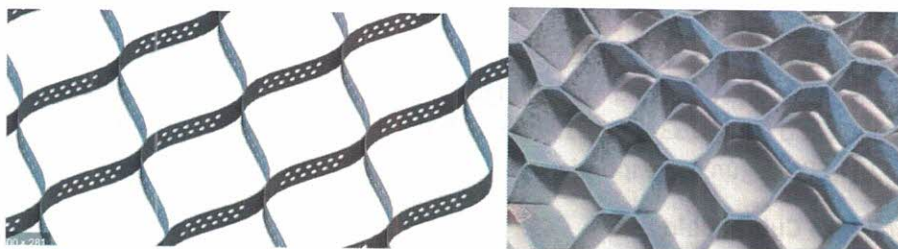

#### 2.4.5 Gravilla triturada (10 a 14 mm)

Se considera para el relleno de la malla del Item 2.4.4, la incorporación de gravilla triturada entre 10 a 14 mm o según proveedor de malla estabilizadora en un espesor de 55mm. Este relleno deberá incorporarse a la malla de forma cuidadosa, sin desprenderla de su apoyo de árido fino.

Se deberá tener especial cuidado en no romper las celdas de esta, Será de responsabilidad del oferente la correcta instalación, y la ejecución de esta partida deberá ser aprobada por la ITO del proyecto.

#### 2.4.5 Gravilla triturada terminación (10 a 14 mm)

Sobre la incorporación del relleno de gravilla de la malla, se deberá incorporar una gravilla triturada de terminación de un espesor de 20 mm, esta gravilla será de un color rojizo o similar a los tonos de pavimentos propuestos. Se deberá extender sobre toda la superficie indicada en planimetría.

### 3.0 OBRAS COMPLEMENTARIAS

#### 3.1 JARDINERÍA

##### 3.1.1 Emplantillado e=5cm

Se consulta como mínimo para cálculo, emplantillado de 5cm de espesor con una dosificación de 170 kg /cem/m<sup>3</sup>. En caso que las condiciones del terreno lo requieran, deberá profundizarse el espesor del emplantillado hasta alcanzar la capacidad de soporte para las fundaciones.

##### 3.1.2 Fundación Jardinera

Para la fundación del murete de Ladrillo se deberá ejecutar una fundación corrida de 30 cm de profundidad por 15 de ancho en hormigón H20. Se incluye en este ítem, la excavación y ejecución

##### 3.1.3 Murete Ladrillo Fiscal

El muro para las jardineras Tipo A a ejecutar, deberá desarrollarse de acuerdo a la planimetría Lamina 01. Tendrá una altura máxima de 605mm desde el N.P.T. Se empleará ladrillo Fiscal Industrializado, de 30x15x7.1cm, será albañilería de soga, pegados con mortero dosificación 300kg/cem/m<sup>3</sup> con incorporación de Sika 1 como aditivo hidrófugo agregado a la mezcla en proporción indicada por el fabricante. El mortero se aplicará en yaga y tendel en un espesor máximo de 2cm. En todas las albañilerías, no se aceptarán desaplomes mayores que un 0,2%

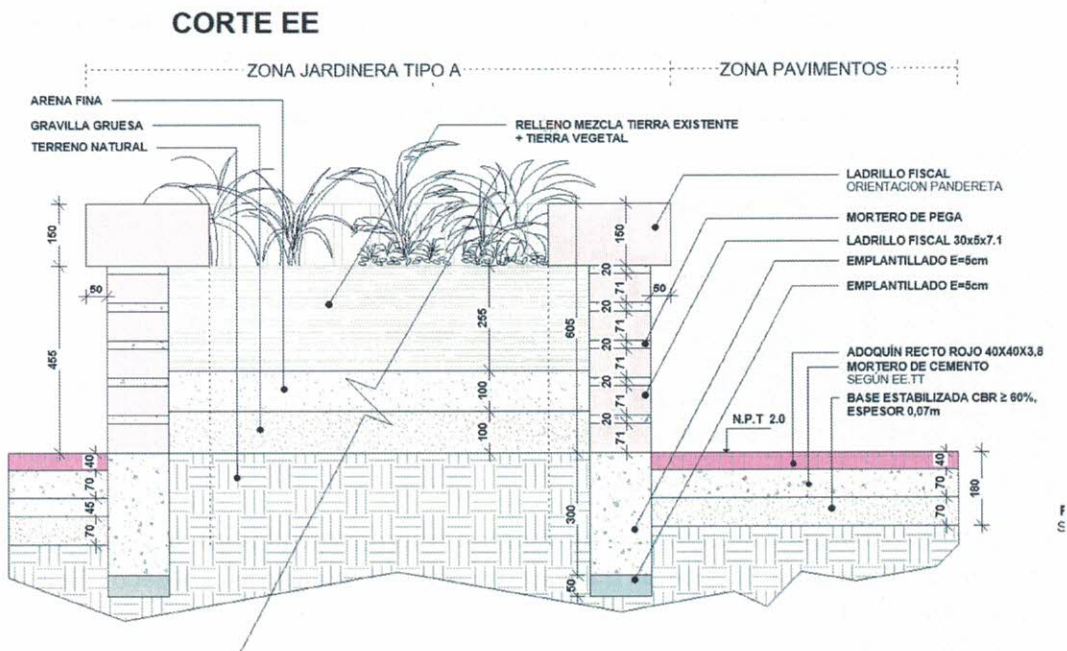

#### **3.1.4 Grava Gruesa Jardinera Tipo A**

En la Base de la Jardinera de deberá incorporar grava gruesa o bolones que permita un correcto drenaje, este tendrá un espesor de 10 cm y se extenderá en todo el interior de la jardinera.

#### **3.1.5 Arena Fina Jardinería**

Sobre la incorporación de grava gruesa o bolones drenantes, se deberá incorporar arena fina en un espesor de 10cm permitiendo una base no compactable para la incorporación de tierra vegetal.

#### **3.1.6 Tierra Vegetal Jardinera Tipo A**

Se considera la incorporación de un sustrato para las plantas en una concentración de un 50% de tierra harneada proveniente de las excavaciones, un 40% de Tierra Vegetal y un 10% de Arena de Río, se deberá incorporar correctamente mezclada y se deberá ir compactando suavemente de forma que no se generen bolsones de aire.

#### **3.1.7 Flores Jardinera Tipo A**

Se contempla el trasplante de 6 plantas por jardinera tipo A. Estas serán plantas de un tamaño adecuado, y se deberán trasplantar según los requerimientos de la especie.

Se considerarán dos tipos de plantas. Carex y Lavandas, se adjuntan respectivamente las imágenes de referencia.



#### **3.1.8 Árboles Jardinera Tipo A**

Esta partida contempla la incorporación de especies arbóreas tipo PEUMO, según se detalla ubicación en planimetría. Se deberán trasplantar según indicaciones del proveedor. Se adjunta imagen referencial.



### **3.1.9 Grava Gruesa Jardinera Tipo B**

En la Base de la Jardinera de deberá incorporar grava gruesa o bolones que permita un correcto drenaje, este tendrá un espesor de 10 cm y se extenderá en todo el interior de la jardinera.

### **3.1.10 Arena Fina Jardinería Jardín tipo B**

Sobre la incorporación de grava gruesa o bolones drenantes, se deberá incorporar arena fina en un espesor de 10cm permitiendo una base no compactable para la incorporación de tierra vegetal.

### **3.1.11 Tierra Vegetal Jardinera Tipo B**

Se considera la incorporación de un sustrato para las plantas en una concentración de un 50% de tierra harneada proveniente de las excavaciones, un 40% de Tierra Vegetal y un 10% de Arena de Rio, se deberá incorporar correctamente mezclada y se deberá ir compactando suavemente de forma que no se generen bolsones de aire.

### **3.1.12 Árboles Jardinera Tipo B**

Esta partida contempla la incorporación de especies arbóreas tipo PEUMO, según se detalla ubicación en planimetría. Se deberán trasplantar según indicaciones del proveedor. Se adjunta imagen referencial.



### **3.1.13 Pasto en Rollo Jardín Tipo B**

Se consulta pasto natural en rollo 1.15 x 0.45 mts., después de distribuir tierra de hojas y humedecer el área para recibir la capa vegetal que deberá estar libre de malezas, de preferencia pasto de alta durabilidad y resistente a cambios climáticos y alto tráfico. El pasto a considerar será trébol, igual o superior. La entrega del pasto se dará por recepcionada en el segundo corte. Se contempla dos cortes de pasto antes de la recepción final.



### 3.2 MOBILIARIO URBANO

#### 3.2.1 Escaño Fundido E-116 "FAHNEU" o similar

Se consulta la utilización de escaños según modelo ESCAÑO FUNDIDO E-116 "FAHNEU" o escaño igual o mejor calidad y especificaciones técnicas.

Terminación aceros forjados en color Negro

Madera: · Coigüe Barniz Marino Natural

Estructura principal, bases laterales: Acero fundido, con formas. ·

Perfiles Fijación Tablones: Pletina acero SAE 1020 de 1" x 3 mm. de espesor

Deberán se instaladas según requerimientos técnicos del proveedor.

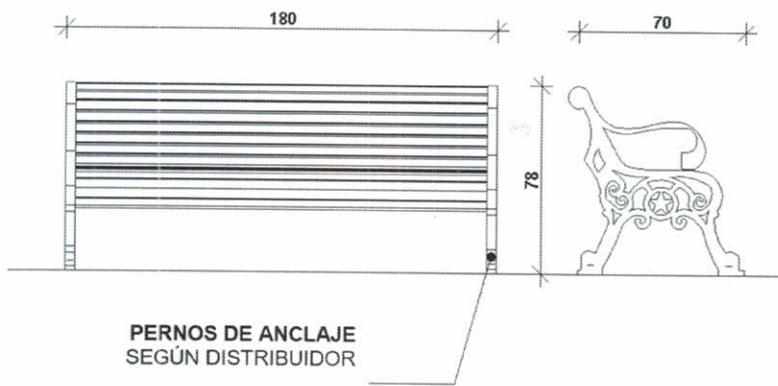

### 3.2.2 Basurero BA-600 "FAHNEU" o similar

Se consulta la provisión de basureros metálicos ubicados de acuerdo al diseño indicado en lámina 01, con estructura en hierro fundido y recipiente octogonal en plancha de hierro negro de 2mm, irán anclados al pavimento existente, según planimetría.

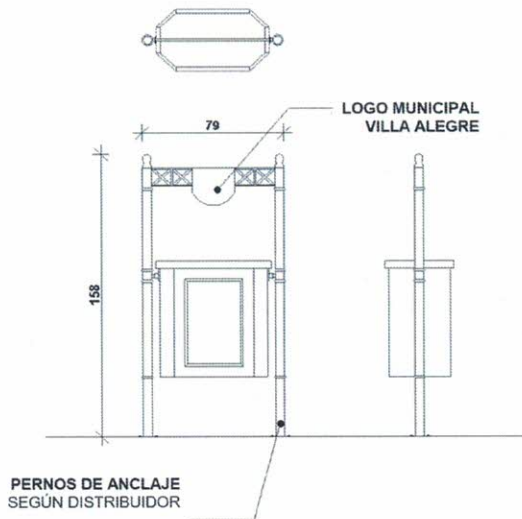

### 3.2.3 Poyos Fundación

Esta partida considera emplantillado, será de grado H5R28 > 50kg/cm<sup>2</sup> o con una dosificación mínima de 170kg/cm<sup>3</sup> de hormigón. Y tendrá un espesor de 5 cm.

Las fundaciones serán de acuerdo a lo requerido por el fabricante de mobiliario urbano. Serán de grado G20 se permitirá un máximo de 20% de bolón desplazador de un diámetro máximo de 4".

### 3.2.4 Despacho e instalación

Esta partida incluye el despacho a obra de las bancas y basureros a utilizar, y su instalación según los requerimientos técnicos especificados por el fabricante.



### 3.3 ASEO GENERAL

#### 3.3.1 Aseo General de la Obra

Se consulta limpieza profunda de aseo, en cada zona siendo óptimas para entrega. Posterior al aseo profundo y entrega, se debe considerar una limpieza de desinfección COVID de toda el área y posterior entrega del respectivo certificado a la ITO.

**NOTA: SI POR ALGUNA OMISIÓN SE DEJARA UN VACÍO EN LAS PARTIDAS DESCRITAS SE ENTENDERÁ QUE DEBEN SER CONSULTADAS AL ARQUITECTO Y CUMPLIDAS FIELMENTE. EN TODO CASO SE DEBERÁ ENTENDER EL PROYECTO COMO UNA TOTALIDAD CONSTRUCTIVA INDIVISIBLE, POR LO QUE, SI ALGÚN MATERIAL NO ESTÁ ESPECIFICADO, PERO ES NECESARIO PARA CUMPLIR CON LO PROYECTADO O NECESARIO EN EL PROCESO CONSTRUCTIVO DEBERÁ INCLUIRSE. SE PROCEDERÁ SEGÚN LAS NORMAS CHILENAS, ORDENANZA GENERAL DE URBANISMO Y CONSTRUCCIONES Y EL BUEN ARTE DEL CONSTRUIR.**

ILUSTRE MUNICIPALIDAD  
Arquitecto  
SECPLAN  
JAVIER LETELIER PIZARRO  
ARQUITECTO